



Fabricado por:
Backyard Discovery
3305 Airport Drive, Pittsburg, KS 66762
800-856-4445

Basepoint Business Centre: Rivermead Drive, Westlea, Swindon SN5 7EX Teléfono: 0800-118-2476
J.P. Coenstraat 7, The Bridge, The Hague, 2595 WP, Netherlands Phone: 08005678990

KIOSKO NORWOOD DE 12x10

MODELO N.º 2306059B



ADVERTENCIA

Cáncer y daño reproductivo
www.P65Warnings.ca.gov



Visite www.backyarddiscovery.com
Para acceder al manual de montaje más actualizado, para registrar su producto o
encargar piezas de repuesto *Para obtener instrucciones en español, visite*
www.backyarddiscovery.com



INSTRUCCIONES
INTERACTIVAS
SIMPLES PASO A PASO EN 3D
DESCARGUE LA APLICACIÓN GRATUITA



MANUAL DEL PROPIETARIO: DIMENSIONES BÁSICAS DE INSTALACIÓN Y NOTAS DE MONTAJE

Es de vital importancia que comience con la colocación y nivelación de los cimientos, la losa de hormigón o la plataforma para fijar su estructura.

- Preste mucha atención a los elementos necesarios para cada paso. Asegúrese de utilizar las piezas correctas para cada paso.
- De lo contrario, el montaje será ineficiente.
- Recuerde verificar la ubicación de los servicios subterráneos y los cables eléctricos aéreos.

Se proporcionan soportes de poste con su estructura, lo que le permite instalar la estructura de forma permanente en una superficie de madera u hormigón nueva o preexistente. Consulte las Instrucciones de anclaje para obtener más detalles y recomendaciones.

- Se incluyen las piezas necesarias para unir los soportes de poste a la estructura.
- Se incluyen las piezas necesarias para montaje permanente de la estructura en una superficie de hormigón.
- Las piezas necesarias para montar la estructura permanentemente en una plataforma de madera NO se incluyen y deberán comprarse por separado. Debe asegurarse de que haya un amplio soporte estructural debajo de la plataforma antes de realizar la fijación permanente.

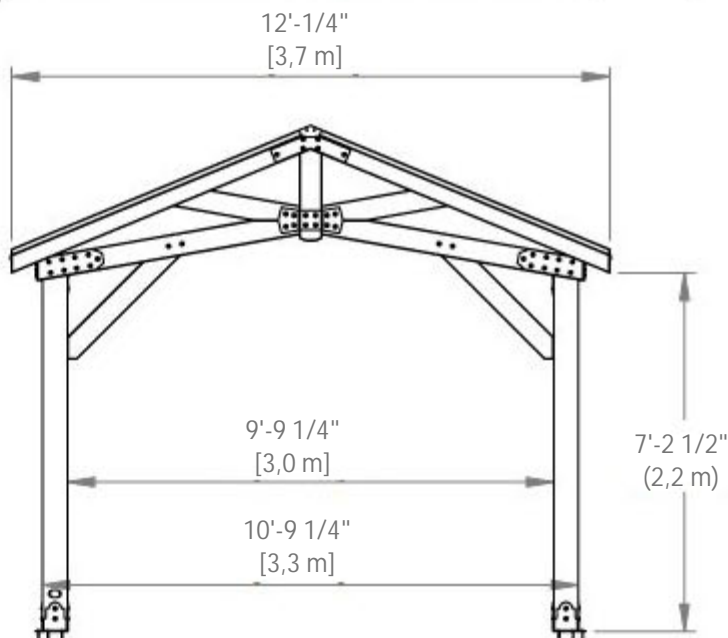
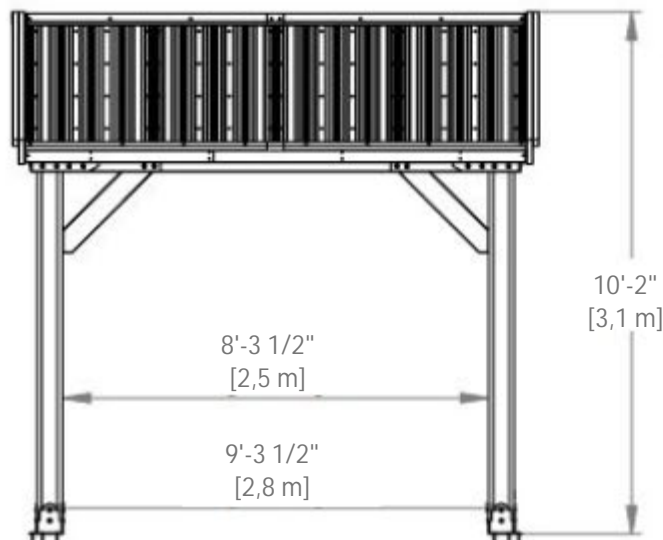
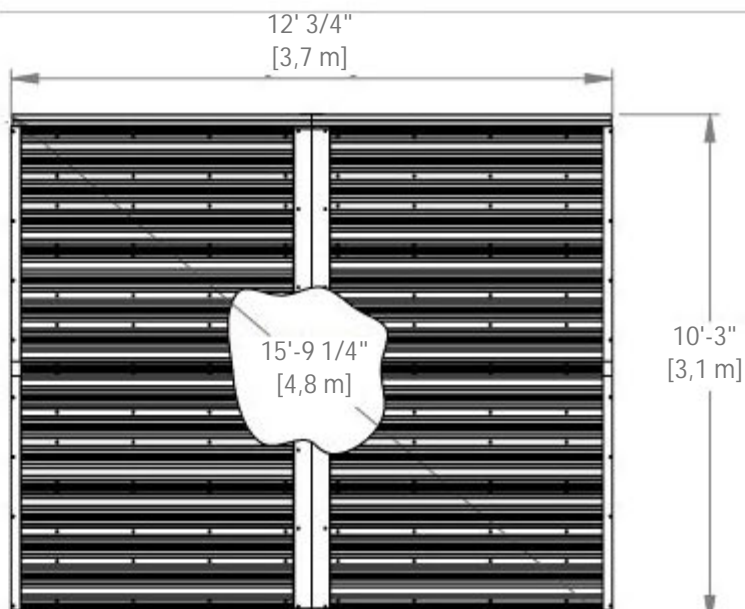

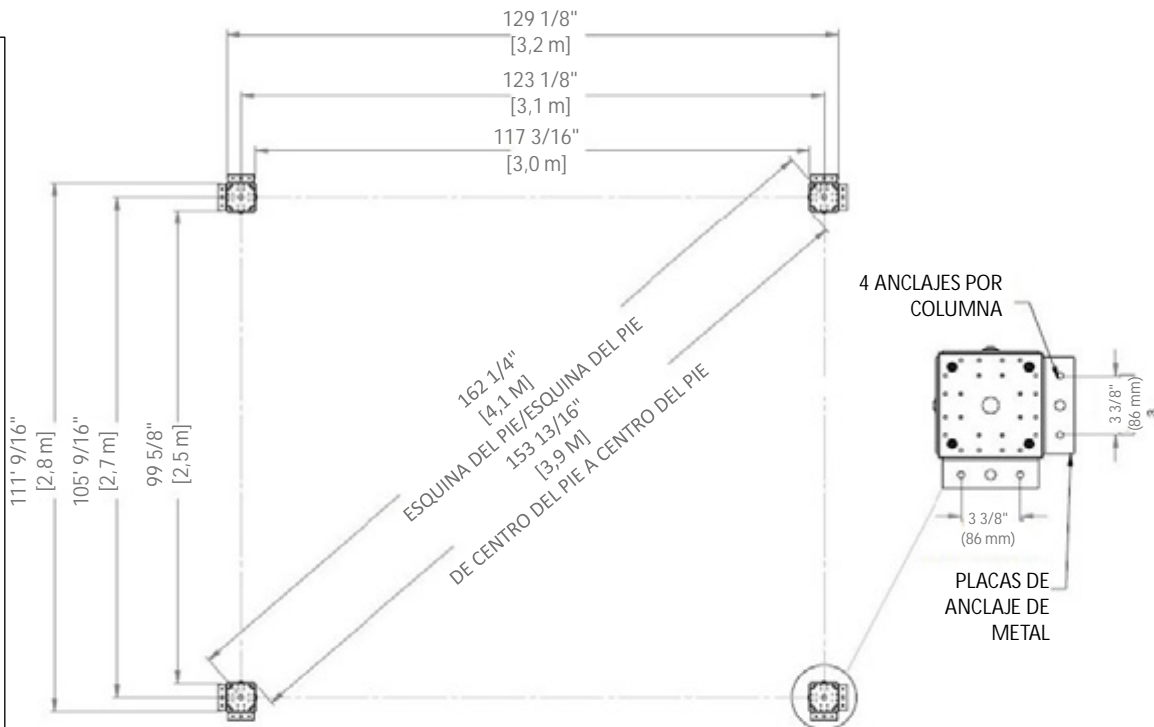

NOTA: LAS DIMENSIONES SON PARA LAS PLACAS DE ANCLAJE QUE SE MONTAN AL POSTE EXCEPTO DONDE SE INDIQUE

MANUAL DEL PROPIETARIO: IDENTIFICACIÓN DE PIEZAS

COMPONENTES DE MADERA (NO ESTÁN A ESCALA)



D01 TABLA DE GABLETE - W4L19640
(x4) 1 5/8" (36x134x626)



D04 MÉNSULA - W4L16234
(x3) 17/16"x51/4"x34 7/16" (36x134x875)



D05 TABLA DEL GABLETE - W4L16235
(x2) 1 7/16"x1 1/2"x5 1/4" (36x38x134)



D06 MÉNSULA - W4L17223
(x4) 17/16"x51/4"x441/4" (36x134x1124)



D07 MÉNSULA CON ETIQUETA - W2A03384
(x1) 1 7/16"x51/4"x34 7/16" (36x134x875)



E01 CABIO - W4L19518
(x4) 1 7/16"x3 3/8"x77 3/8" (36x86x1965)



E02 ARMAZÓN - W4L19639
(x4) 1 3/8"x2 3/8"x75 3/16" (36x60x1910)



E03 CABIO - W4L19619
(x4) 1 7/16"x3 3/8"x77 3/8" (36x86x1965)



E06 ACCESORIO DE CERCHA - W4L16863 1 3/8" X
(x4) 3 3/8" X 73 7/8" (36x86x1875)



G01 GUÍA SUPERIOR - W4L19511
(x4) 15/16"x5 1/4"x27 11/16" (24x134x703)



G02 GUÍA SUPERIOR - W4L19512
(x2) 15/16"x5 1/4"x59 1/16" (24x134x1500)



G03 GUÍA SUPERIOR - W4L19515
(x4) 15/16"x5 1/4"x57 3/16" (24x134x1453)



H02 IMPOSTA - W4L19516
(x2) 15/16"x3 3/8"x74 3/4" (24x86x1898)



H03 IMPOSTA - W4L19517
(x2) 15/16"x3 3/8"x43 3/4" (24x86x1111)



H04 VIGA DE CUMBRERA - W4L19513
(x2) 15/16"x3 3/8"x39 1/2" (24x86x1003)



H05 VIGA DE CUMBRERA - W4L19514
(x2) 15/16"x3 3/8"x70 1/2" (24x86x1791)

MANUAL DEL PROPIETARIO: IDENTIFICACIÓN DE PIEZAS

COMPONENTES DE MADERA (NO ESTÁN A ESCALA)



H06 CORREA - W4L19519
(x8) 15/16"x3 3/8"x74 9/16" (24x86x1894)



H07 CORREA - W4L19520
(x8) 15/16"x3 3/8"x43 9/16" (24x86x1107)



H08 TABLA DE SOPORTE CON MUESCAS - W4L16915
(x2) 1"x3 3/8"x89 1/2" (24x86x2274)



J09 RIGIDIZADOR DE CUMBRERA - W4L 13590
(x2) 15/16"x2 3/8"x47 5/8" (24x60x1210)



J10 RIGIDIZADOR DE CUMBRERA - W4L13591
(x2) 15/16"x2 3/8"x69 5/16" (24x60x1760)



GP1 PANEL DEL GABLETE - W2A04177
(x2) 2 13/16"x5 1/4"x80 3/16" (72x134x2037)



GP2 PANEL DEL GABLETE - W2A04178
(x2) 2 13/16"x5 1/4"x80 3/16" (72x134x2037)



GT1 ARMAZÓN DEL GABLETE - W2A04176
(x4) 1 3/8"x34"x64 9/16" (36x864x1640)



P1 POSTE - W2A03517
(x2) 6"x6"x89 1/2" (152x152x2274)



P2 POSTE - W2A03518
(x2) 6"x6"x89 1/2" (152x152x2274)

MANUAL DEL PROPIETARIO: IDENTIFICACIÓN DE PIEZAS

Componentes metálicos



H100202 | TORNILLO PWH NG
(x4) | 8 x 5/8

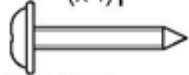

H100392 | TORNILLO PWH NG
(x16) | 8 x 3/4

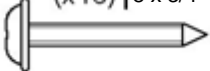

H101069 | TORNILLO PWH NG
(x8) | 8x7/8

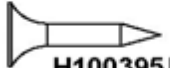

H100395 | TORNILLO PFH NG
(x6) | 8 x 3/4

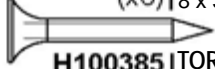

H100385 | TORNILLO PFH NG
(x4) | 8x1

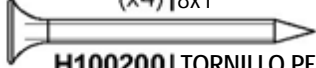

H100200 | TORNILLO PFH NG
(x20) | 8x1-1/2

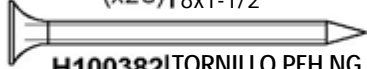

H100382 | TORNILLO PFH NG
(x24) | 8x1-3/4



H100391 | TORNILLO PFH NG
(x100) | 8x2

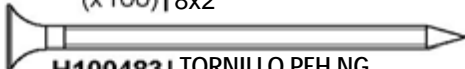

H100483 | TORNILLO PFH NG
(x4) | 8x2-1/4

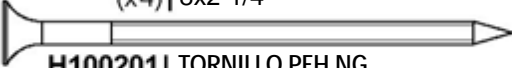

H100201 | TORNILLO PFH NG
(x20) | 8x2-1/2

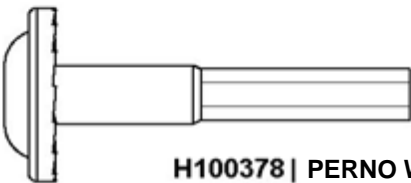

H100378 | PERNO WH NG
(x8) | 5/16 x 1-3/4

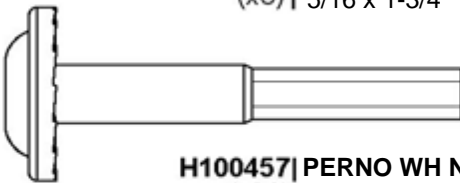

H100457 | PERNO WH NG
(x20) | 5/16 x 2

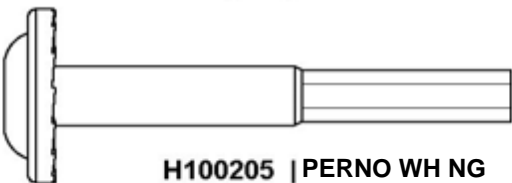

H100205 | PERNO WH NG
(x36) | 5/16x2-1/4

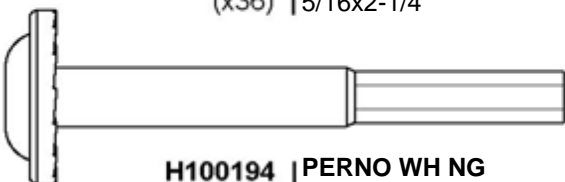

H100194 | PERNO WH NG
(x4) | 5/16x2-1/2

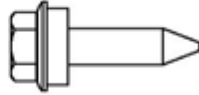

H100833 | TORNILLO PARA MADERA
(x160) | 10x3/4



H100759 | TORNILLO
AUTOPERFORANTE

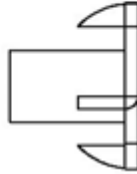

H100379 | TUERCA EN T NG
(x64) | 5/16



H100479 | CONTRATUERCA NG
(x74) | 5/16



H100653 | CONTRATUERCA NG
(x4) | 1/4

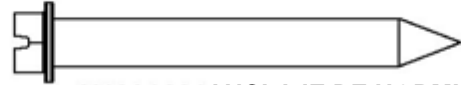

H100120 | ANCLAJE DE HORMIGÓN
(x16) | 1/4x2

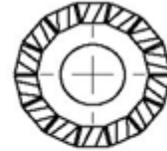

H100198 | ARANDELA DE FIJACIÓN EXT. NG
(x40) | 8x19



H100405 | ARANDELA DE FIJACIÓN EXT. NG
(x20) | 6x15

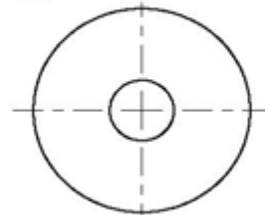

H100478 | ARANDELA PLANA NG
(x78) | 8x27

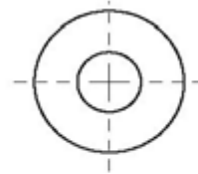

H100630 | ARANDELA PLANA NG
(x20) | 8x19

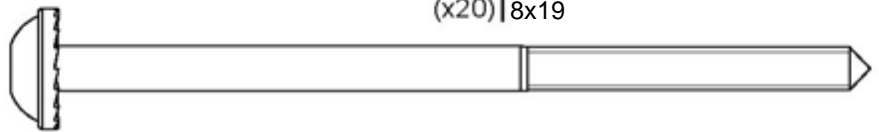

H100564 | TIRAFONDO BL NG
(x12) | 1/4x4

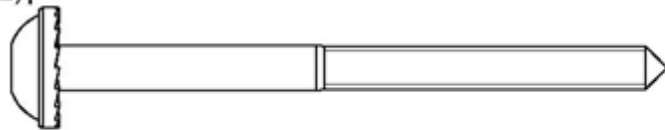

H100792 | TIRAFONDO WH NG
(x8) | 1/4x3

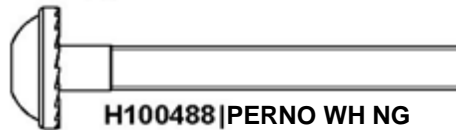

H100488 | PERNO WH NG
(x4) | 1/4x2

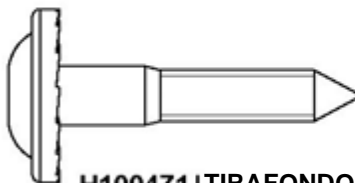

H100471 | TIRAFONDO WH NG
(x44) | 5/16x1-1/2

MANUAL DEL PROPIETARIO: IDENTIFICACIÓN DE PIEZAS

Componentes metálicos

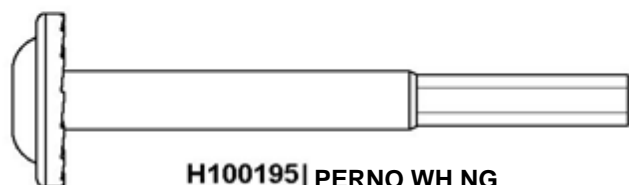

H100195 | PERNO WH NG
(x10) | 5/16 x 2-3/4

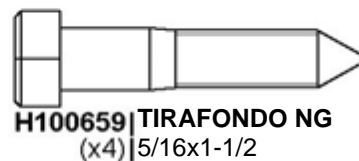

H100659 | TIRAFONDO NG
(x4) | 5/16x1-1/2

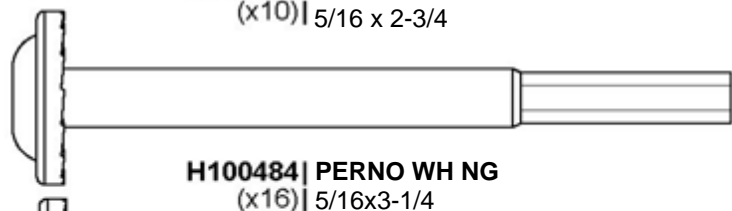

H100484 | PERNO WH NG
(x16) | 5/16x3-1/4

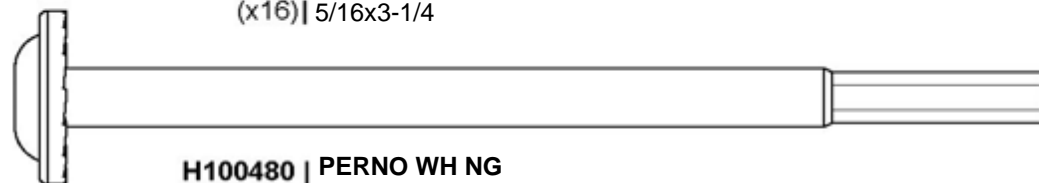

H100480 | PERNO WH NG
(x4) | 5/16x4 3/4

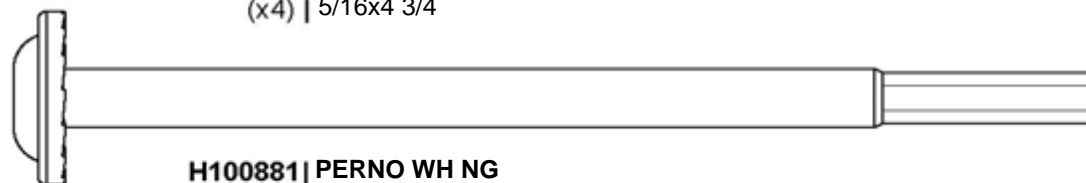

H100881 | PERNO WH NG
(x8) | 5/16x5

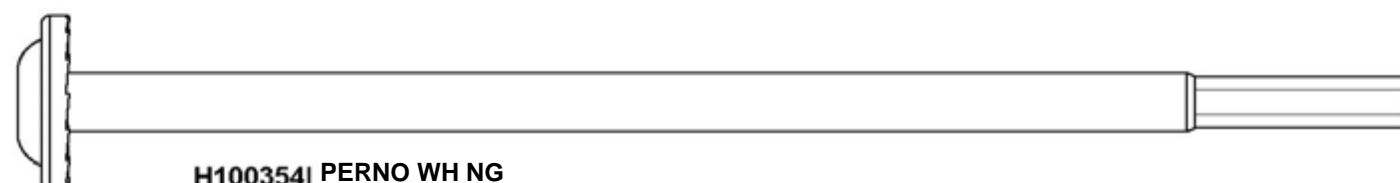

H100354 | PERNO WH NG
(x4) | 5/16x6-1/2

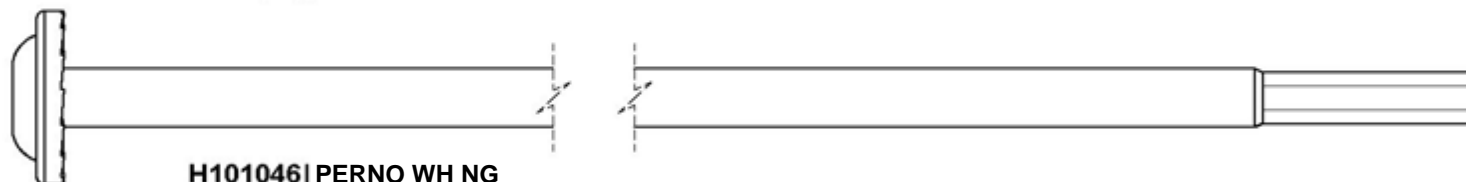

H101046 | PERNO WH NG
(x12) | 5/16x7-1/2

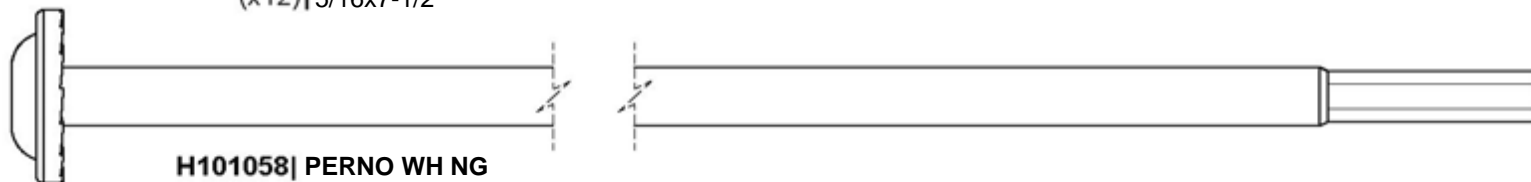

H101058 | PERNO WH NG
(x16) | 5/16x8-3/4

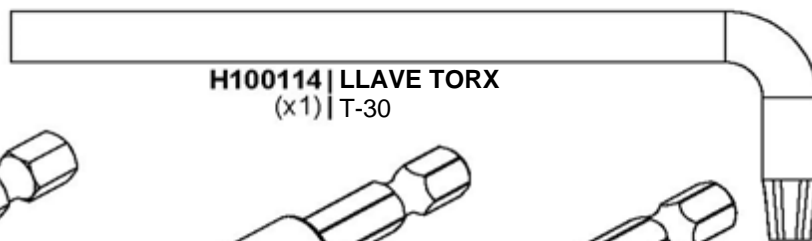

H100114 | LLAVE TORX
(x1) | T-30

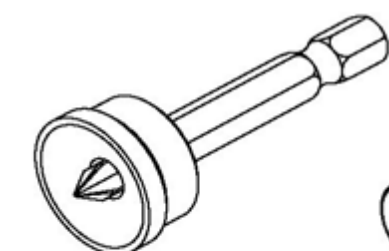

H100764 | FIJADOR DE
(x1) | TORNILLOS

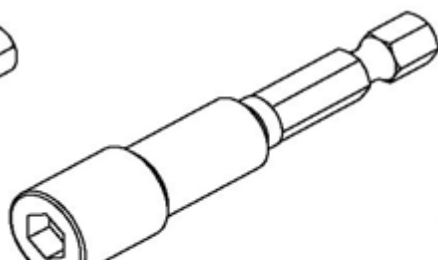

H101106 | ADAPTADOR DE
(x1) | LLAVE DE CUBO

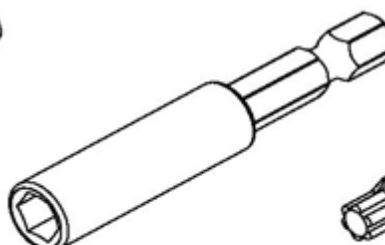

H101100 | DESTORNILLADOR DE
(x1) | PUNTA MAGNÉTICA

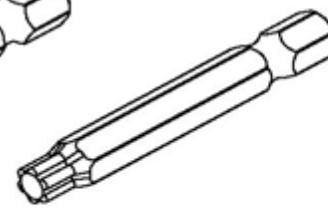

H100147 | BROCA TORX
(x1) | T-30

MANUAL DEL PROPIETARIO: IDENTIFICACIÓN DE PIEZAS

COMPONENTES ACCESORIOS (NO A ESCALA)

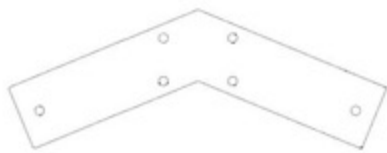

A4M01130 SOPORTE DE GABLETE
(x2)

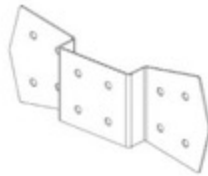

A4M01129 SOPORTE DE GABLETE
(x4)



A4M01228 PINZA PARA CABIO
(x4)



A4M01147 SOPORTE DE UNIÓN
SUPERIOR
(x2)



A4M01148 SOPORTE DEL
ARMAZÓN
(x2)



A4M01232 SOPORTE ANGULAR
IZQUIERDO
(x2)



A4M01233 SOPORTE ANGULAR
DERECHO
(x2)



A4M00977 PLACA DE ANCLAJE DE
POSTE
(x8)



A4M00978 PLACA DE
POSTE
(x8)



A4M02158 ETIQUETA DE
IDENTIFICACIÓN
BYD PATIO
(x1)

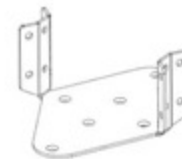

A4M02501 SOPORTE DE
MONTAJE DEL
VENTILADOR
(x1)



A4M02636 CUMBRERA 29GA
(x2)



A4M02637 PERFIL DE CONTORNO
DEL TECHO
(x4)



A4M02639 PLANCHAS DE ACERO 29GA
(x8)

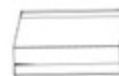

A4M02638 EMPALME DE PERFIL DE
CONTORNO DEL TECHO
(x2)

MANUAL DEL PROPIETARIO: IDENTIFICACIÓN DE PIEZAS

COMPONENTES ACCESORIOS (NO A ESCALA)



A4M02640 UNIÓN DE
(x1) PROTECTOR DE
CUMBRERA

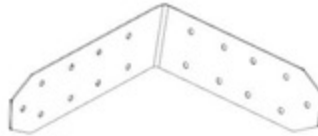

A4M02717 SOPORTE EXTERIOR
(x2) DERECHO

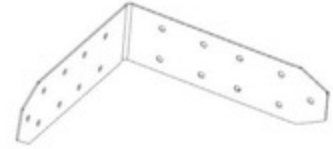

A4M02718 SOPORTE EXTERIOR
(x2) IZQUIERDO



A4M02719 SOPORTE PARA KIOSKO
(x2)



A4M02720 SOPORTE PARA KIOSKO
(x1)



A4M02679 EXTREMOS DEL
(x2) CONTRAMARCO DEL TECHO



A4M02680 EXTREMOS DEL
(x2) CONTRAMARCO DEL TECHO



A6P00398 PROTECTOR DE LA
(x2) TAPA DE LA
CUMBRERA

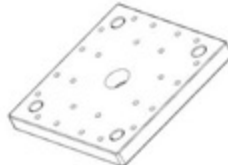

A6P00308 PIE DE POSTE 6x6
(x4)

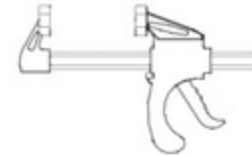

A6P00460 ABRAZADERA DE BARRA DE
(x2) LIBERACIÓN RÁPIDA DE 6"

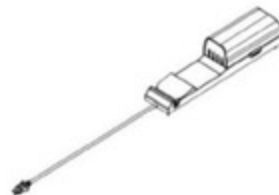

9205413 GABINETE ELÉCTRICO
(x1)

ANTES DEL MONTAJE - PASO 1 - CLASIFICACIÓN DE PIEZAS

Para facilitar el montaje, es fundamental que se tome el tiempo de clasificar y organizar las piezas de madera y las metálicas.

PIEZAS DE MADERA:

- Organice las piezas de madera por el número alfanumérico de tres dígitos impreso en cada tabla (ejemplo, P01).
- Si hay varias tablas con el mismo número impreso, apílelas.
- Los números impresos están en la superficie plana o en el extremo de las tablas.
- Deje suficiente espacio: las piezas de madera pueden ocupar mucho espacio.

NOTA: LAS CAJAS NO ESTÁN ORGANIZADAS SEGÚN EL NÚMERO DE TABLA.



PIEZAS METÁLICAS:

- Le recomendamos que organice las piezas metálicas en una mesa separada.
- Las bolsas de piezas metálicas llevan impreso un código de pieza alfanumérico de siete caracteres.
- Puede organizar las piezas metálicas por número de pieza o agruparlas por tipo (pernos, tuercas, etc.).
- Durante el montaje, solo necesita consultar los últimos cuatro caracteres del número.



ANTES DEL MONTAJE - PASO 2 - HERRAMIENTAS REQUERIDAS



Taladro inalámbrico o eléctrico



Accesorios de perforación: Cabezal Phillips



1/8", 3/16", 3/8" & 7/16"
Brocas



Llaves de extremos abiertos de 1/2" y 7/16"



Trinquete con accionamiento de 3/8",
Llaves de vaso de 1/2" y 7/16",

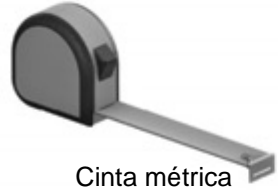

Cinta métrica



Destornillador Phillips



Martillo de orejas



Llaves de tuerca de 3/8 y 5/16"

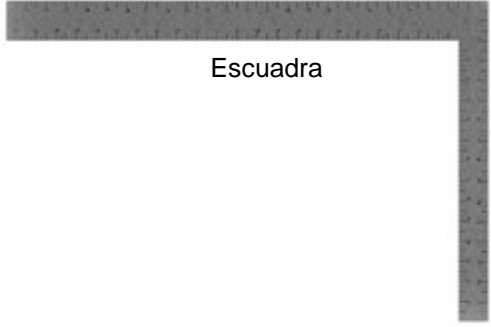

Escuadra



Nivel 24"



Mazo de goma - opcional

ANTES DEL MONTAJE - PASO 3 - ELIJA EL MÉTODO DE MONTAJE

Tiene varios tipos de instrucciones de montaje disponibles.

1. Manual de montaje impreso incluido con el juego.
2. APLICACIÓN BILT: instrucciones interactivas en 3D
3. Combinación del manual impreso y la aplicación BILT (Nota: los números del paso pueden diferir entre los dos métodos)



BILT.®

Escanee para obtener instrucciones sencillas en 3D

Descargue la aplicación BILT antes de comenzar.

Download on the App Store

GET IT ON Google Play

Hardware Needed

17

< || >

PASO 1 - MONTAJE DEL KIOSCO

CANTIDAD	NÚMERO DE PARTE	DESCRIPCIÓN
16	H100200	TORNILLO PFH 8x1 1/2 NG



P1 POSTE-W2A03517
(x2) 6"x6"x89 1/2" (152x152x2274)



P2 POSTE-W2A03518
(x2) 6"x6"x89 1/2" (152x152x2274)

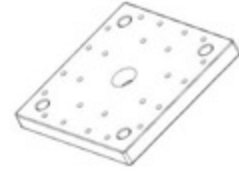

A6P00308 PIE DE POSTE 6x6
(x4)

- PARA FACILITAR EL MONTAJE, RECOMENDAMOS USAR CABALLETES PARA LOS PASOS 1 – 6.

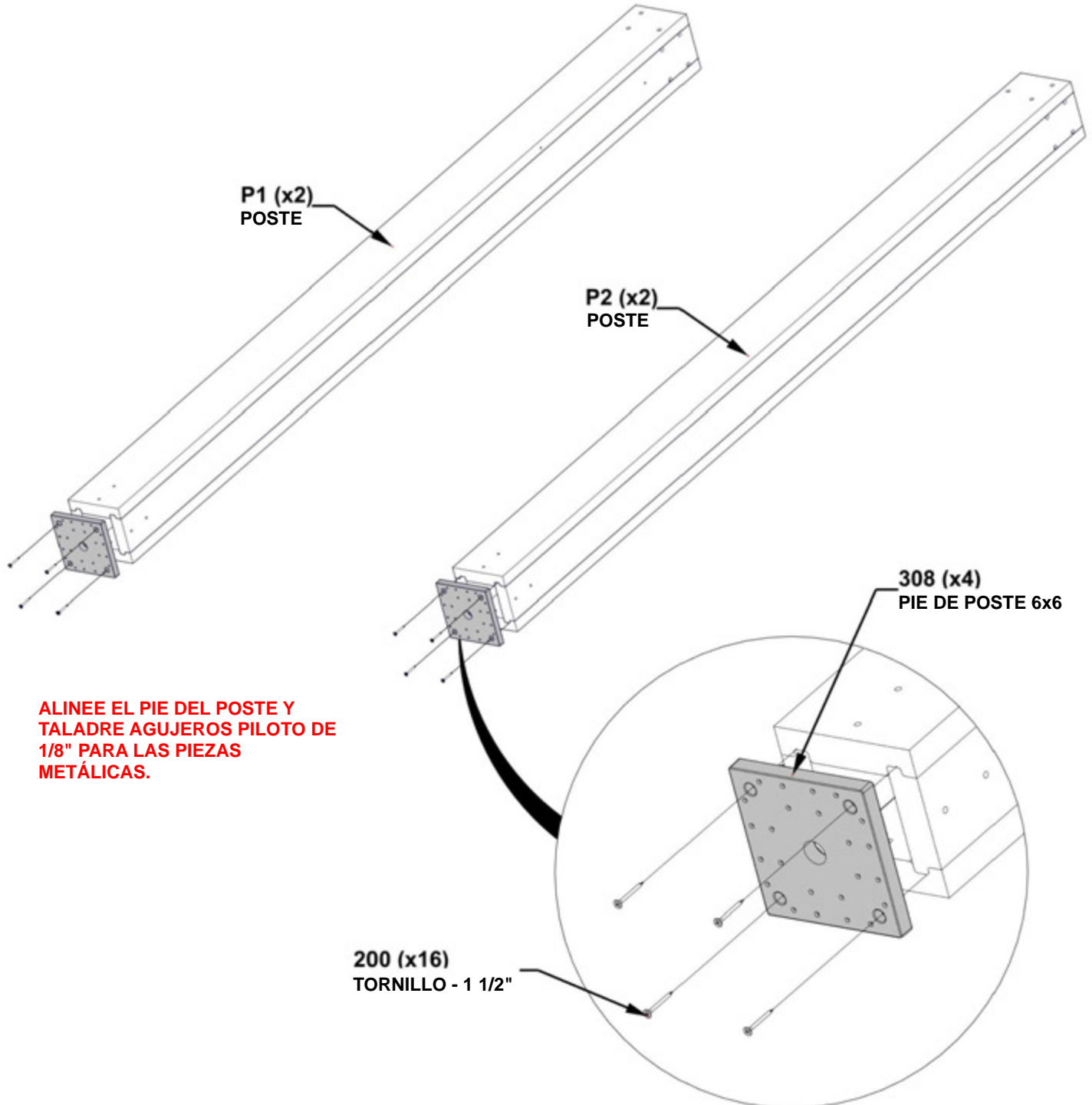

PASO 2 - MONTAJE DEL KIOSKO

CANTIDAD	NÚMERO DE PARTE	DESCRIPCIÓN
2	H100483	TORNILLO PFH 8 X 4 1/2 NEGRO



D01 GABLE TABLERO - W4L 19640
(x1) 1 3/8"X5 1/4"X24 5/8" (36x134x626)



D05 GABLE TABLERO - W4L 16235
(x1) 1 7/16"x1 1/2"x51/4" (36x38x134)

- **ALINEE D05 CON D01 Y ASEGÚRESE DE QUE LAS CARAS INFERIORES ESTÉN NIVELADAS. PERFORE ORIFICIOS GUÍA DE 1/8" (3 mm) EN 001 UTILIZANDO 005 COMO PLANTILLA.**

483 (x2)
TORNILLO -
2 1/4"

D01 (x1)
TABLA DEL
GABLETE

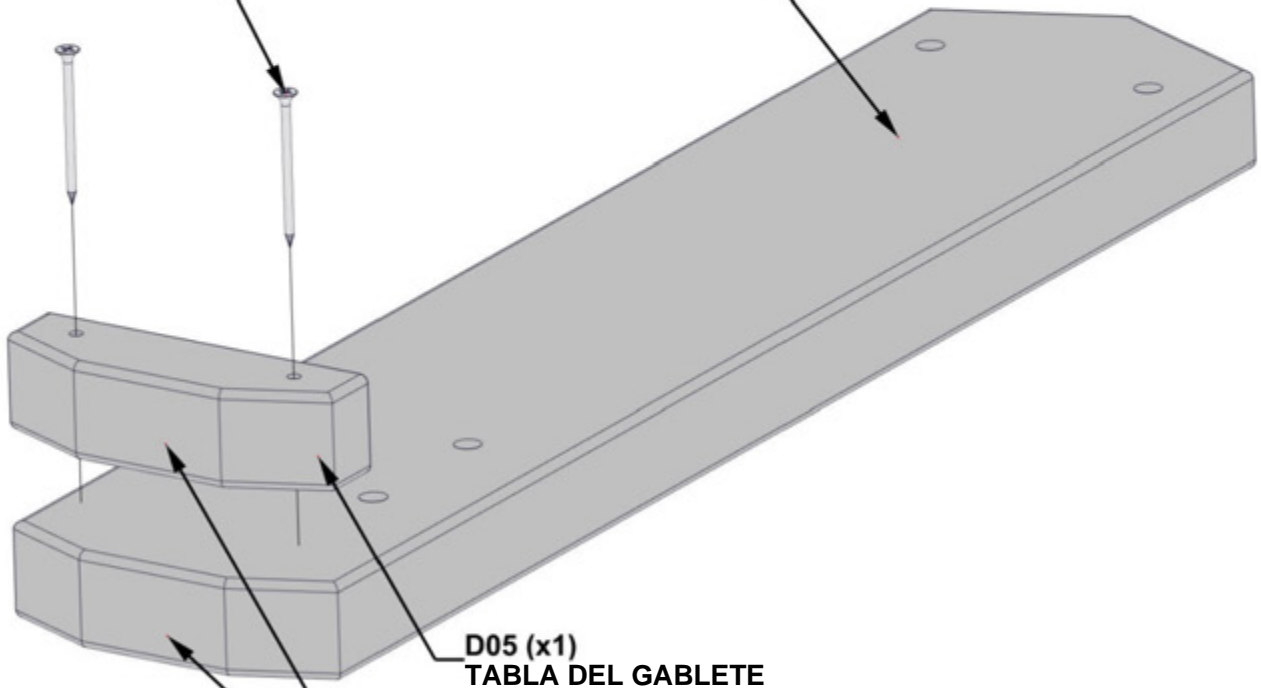

D05 (x1)
TABLA DEL GABLETE

ASEGÚRESE DE QUE LAS CARAS ESTÉN NIVELADAS.

PASO 3 - MONTAJE DEL KIOSCO

CANTIDAD	NÚMERO DE PARTE	DESCRIPCIÓN
4	H100479	CONTRATUERCA 5/16 NG
4	H100881	PERNO W H 5/ 16x5 NG
4	H100478	ARANDELA PLANA 8X27 NG

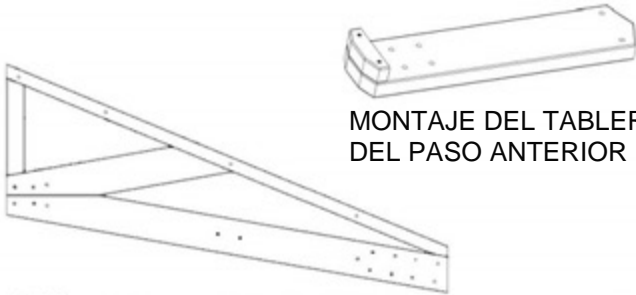

MONTAJE DEL TABLERO DEL GABLETE DEL PASO ANTERIOR

GT1 ARMAZÓN DE GABLE - W2A04176 (x2) 1 3/8"X34"X"64 9/ 16" (36x8 64x 1794).



A4M01129 SOPORTE DEL GABLETE (x2)



D01 TABLERO DE FRONTERA - W4L 19640 (x1) 1 3/8 "X5 1/4"X24 5/8" (36x 134x626)

- SI LOS AGUJEROS NO ESTÁN ALINEADOS, UTILICE EL SOPORTE DE METAL COMO GUÍA Y UNA BROCA DE 7/16" (10 mm) PARA PERFORAR LAS TABLAS.

AGREGUE PERNOS LARGOS TEMPORALMENTE PARA QUE SEA MÁS FÁCIL ALINEAR LAS PIEZAS DE MADERA.

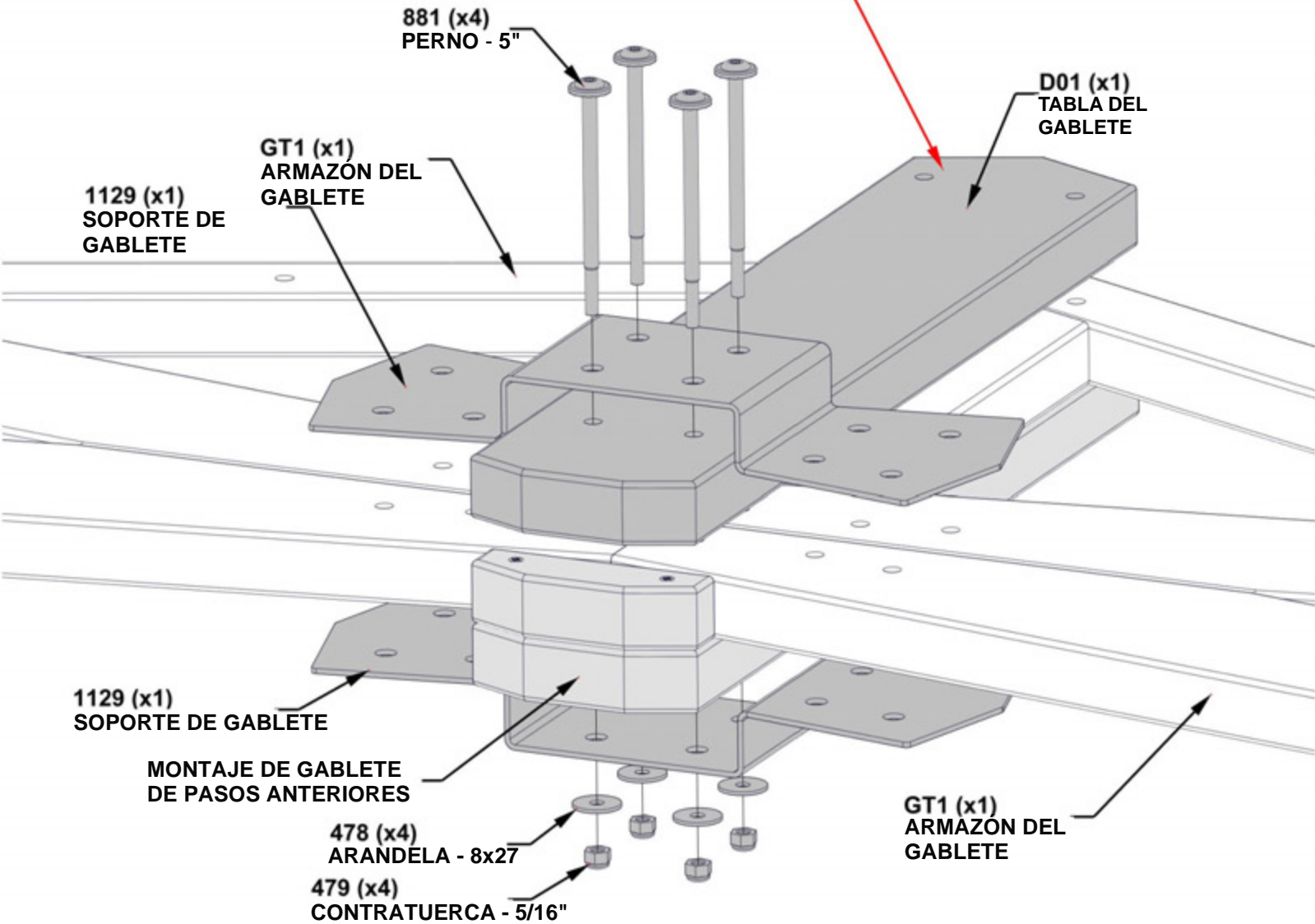

PASO 4 - MONTAJE DEL KIOSCO

CANTIDAD	NÚMERO DE PARTE	DESCRIPCIÓN
8	H100479	CONTRATUERCA 5/16 NG
8	H100205	PERNO BL 5/16x2 1/4 NG
8	H100478	ARANDELA PLANA 8x27 NG

- SI LOS AGUJEROS NO ESTÁN ALINEADOS, UTILICE EL SOPORTE DE METAL COMO GUÍA Y UNA BROCA DE 7/16" (10 mm) PARA PERFORAR LAS TABLAS.

ASEGÚRESE DE QUE TODAS LAS CABEZAS DE LOS PERNOS ESTÉN DEL MISMO LADO.

205 (x8)
PERNO - 2 1/4"

478 (x8)
ARANDELA - 8x27

479 (x8)
CONTRATUERCA - 5/16"

PASO 5 - MONTAJE DEL KIOSCO

CANTIDAD	NÚMERO DE PARTE	DESCRIPCIÓN
10	H100379	TUERCA EN T 5/16 NG



G01 GUÍA SUPERIOR - W4L 19511
(x2) 15/16"x5 1/4"x27 11/16" (24x134x703)

COMPLETE ESTE PASO DOS VECES.

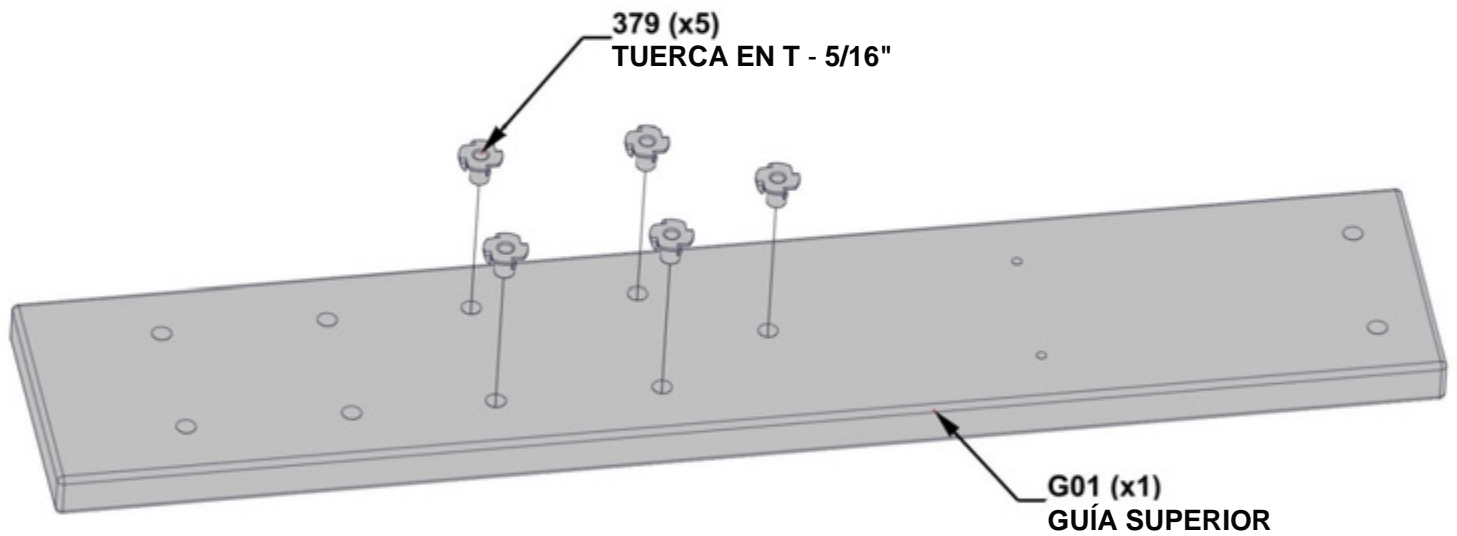

PASO 6A - MONTAJE DEL KIOSKO

CANTIDAD	NÚMERO DE PARTE	DESCRIPCIÓN
1	H100471	TORNILLO TIRANTE BLANCO 5/16x1 1/2 NG
1	H100659	TIRAFONDO HEXAGONAL HEX 5/16x1 1/2 NG
3	H101046	PERNO BL 5/16x7 1/2 NG
3	H100379	TUERCA EN T 5/16 NG
4	H101058	PERNO BL 5/16x8 3/4 NG
4	H100479	CONTRATUERCA 5/16 NG
5	H100478	ARANDELA PLANA 8x27 NG



P1 POSTE - W2A03517
(x1) 6"x6"x89 1/2" (152x152x2274)



G03 GUÍA SUPERIOR -W4L 19515
(x1) 15/16"x5 1/4"x57 3/16" (24x134x1453)



G01 (x1)
GUÍA SUPERIOR CON
TUERCAS DEL PASO
ANTERIOR



A4M01232 SOPORTE ANGULAR
(x1) IZQUIERDO

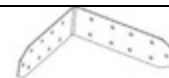

A4M02718 SOPORTE EXTERIOR
(x1) IZQUIERDO

- INSERTE LAS TUERCAS EN T PRIMERO.

ASEGÚRESE DE LA ORIENTACIÓN CORRECTA DEL POSTE.

NOTA ORIENTACIÓN DE LA TUERCA T - EN LA GUÍA SUPERIOR G01

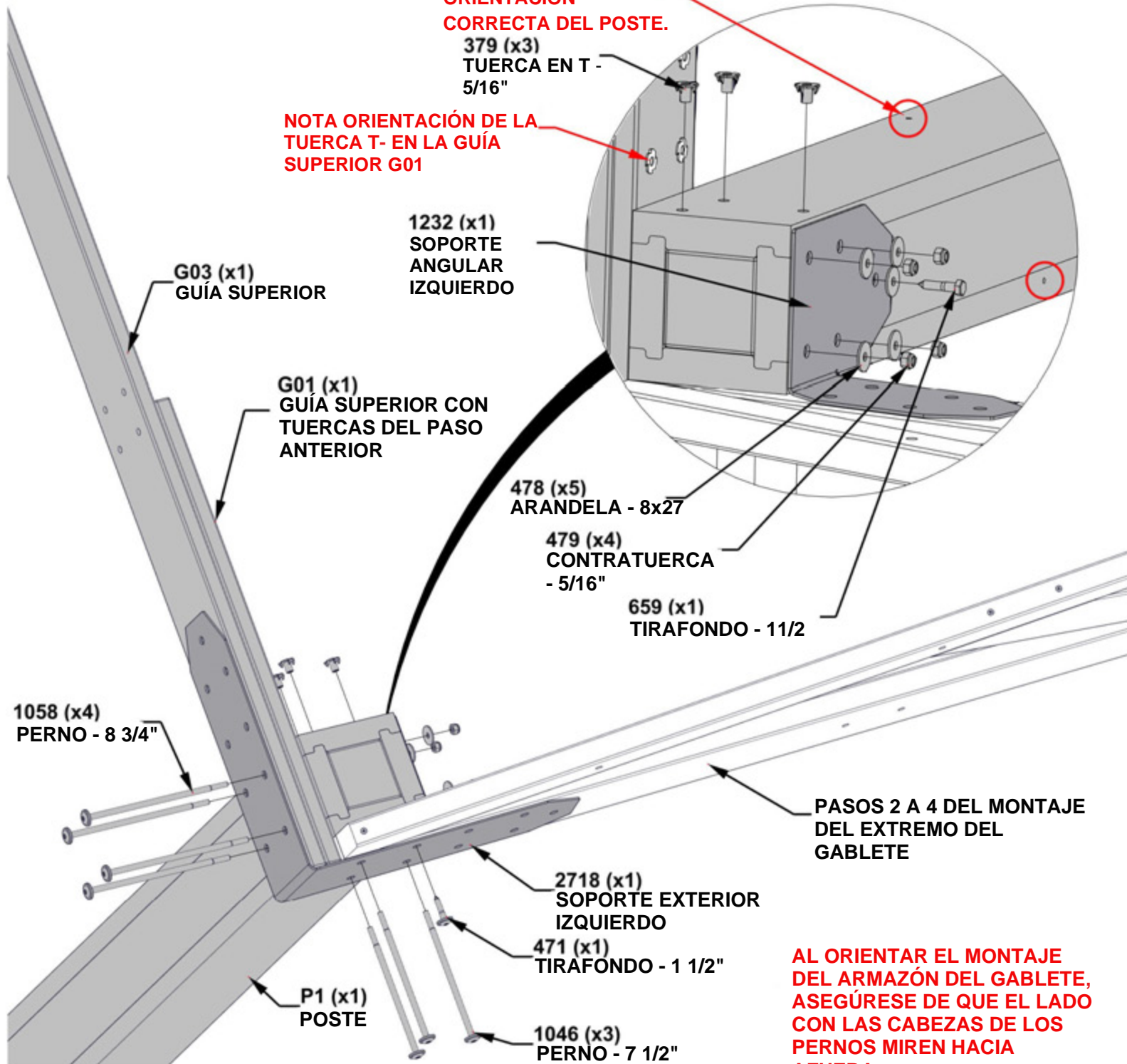

AL ORIENTAR EL MONTAJE DEL ARMAZÓN DEL GABLETE, ASEGÚRESE DE QUE EL LADO CON LAS CABEZAS DE LOS PERNOS MIREN HACIA AFUERA.

PASO 6B - MONTAJE DEL KIOSKO

CANTIDAD	NÚMERO DE PARTE	DESCRIPCIÓN
5	H100479	CONTRATUERCA 5/16 NG
5	H100457	PERNO BL 5/16x2 NG
5	H100205	PERNO BL 5/16x2 1/4 NG
5	H100478	ARANDELA PLANA 8x27 NG

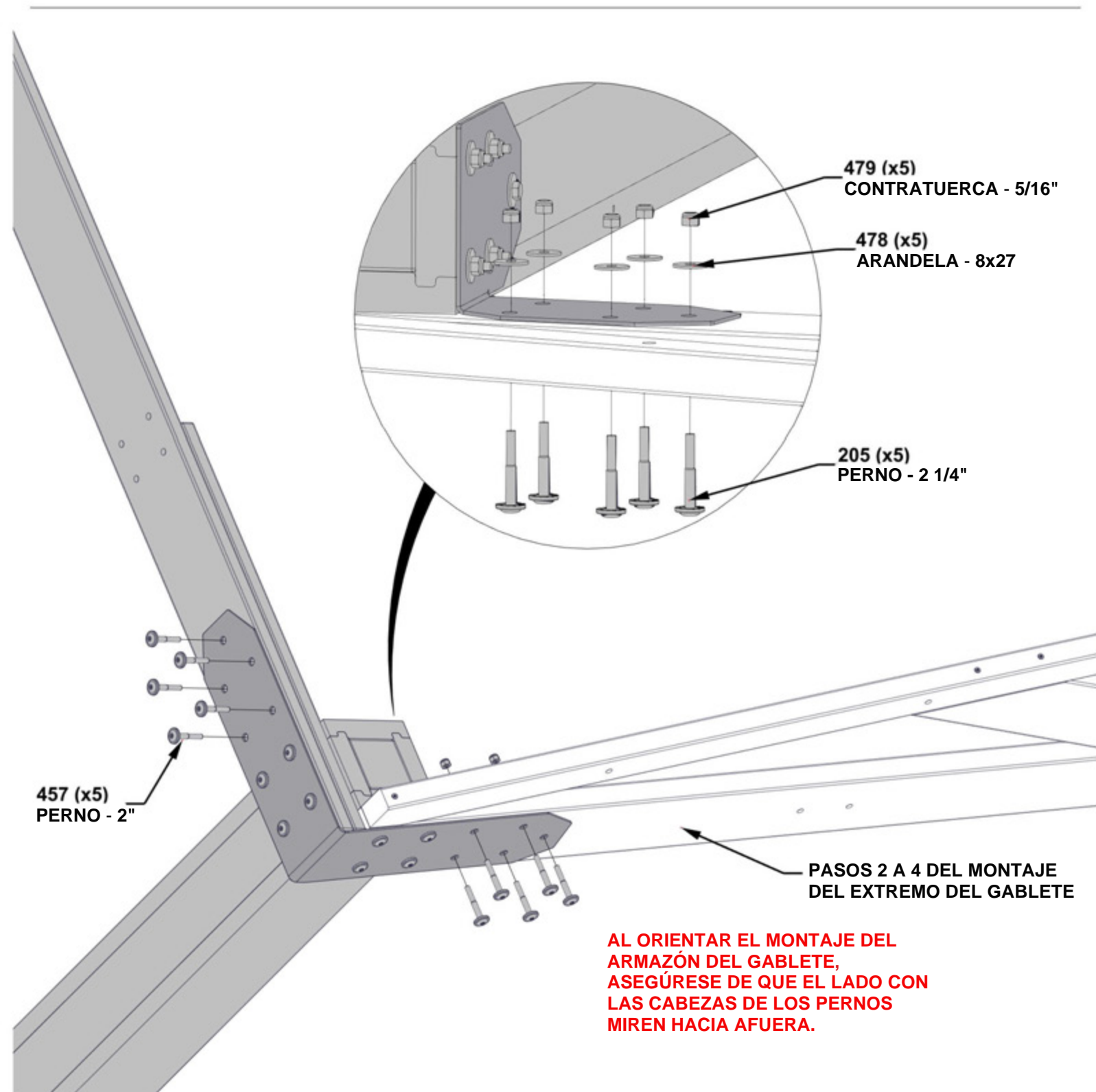

PASO 7A - MONTAJE DEL KIOSKO

CANTIDAD	NÚMERO DE PARTE	DESCRIPCIÓN
1	H100471	TORNILLO TIRANTE BLANCO 5/16x1 1/2 NG
1	H100659	TIRAFONDO HEXAGONAL HEX 5/16x1 1/2 NG
3	H101046	PERNO BL 5/16x7 1/2 NG
3	H100379	TUERCA EN T 5/16 NG
4	H101058	PERNO BL 5/16x8 3/4 NG
4	H100479	CONTRATUERCA 5/16 NG
5	H100478	ARANDELA PLANA 8x27 NG

P2 POSTE - W2A03518
(x1) 6"x6"x89 1/2" (152x152x2274)

G03 GUÍA SUPERIOR -W4L 19515
(x1) 15/16"x5 1/4"x57 3/16" (24x134x1453)

G01 GUÍA SUPERIOR - W4L 19511
(x1) 15/16"x5 1/4"x27 11/16" (24x134x703)

A4M01233 SOPORTE ANGULAR DERECHO
(x1)

A4M02717 SOPORTE EXTERIOR DERECHO
(x1)

- INSERTE LAS TUERCAS EN T PRIMERO.

ASEGÚRESE DE LA ORIENTACIÓN CORRECTA DEL POSTE.

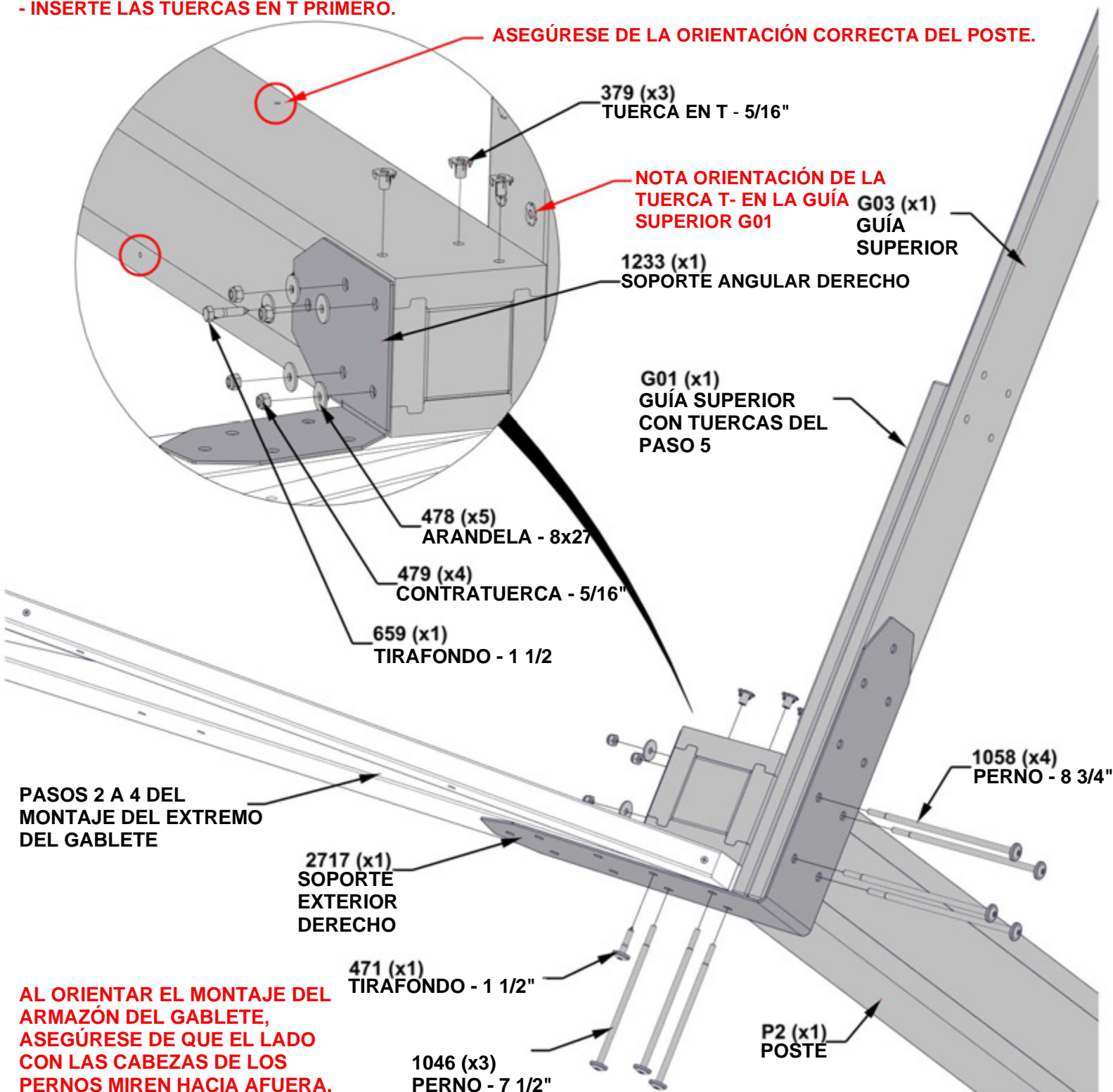

PASOS 2 A 4 DEL MONTAJE DEL EXTREMO DEL GABLETE

AL ORIENTAR EL MONTAJE DEL ARMAZÓN DEL GABLETE, ASEGÚRESE DE QUE EL LADO CON LAS CABEZAS DE LOS PERNOS MIREN HACIA AFUERA.

PASO 7B - MONTAJE DEL KIOSKO

CANTIDAD	NÚMERO DE PARTE	DESCRIPCIÓN
5	H100479	CONTRATUERCA 5/16 NG
5	H100478	ARANDELA PLANA 8x27 NG
5	H100457	PERNO BL5/16x2 NG
5	H100205	PERNO BL 5/1 6x2 1/4 NG

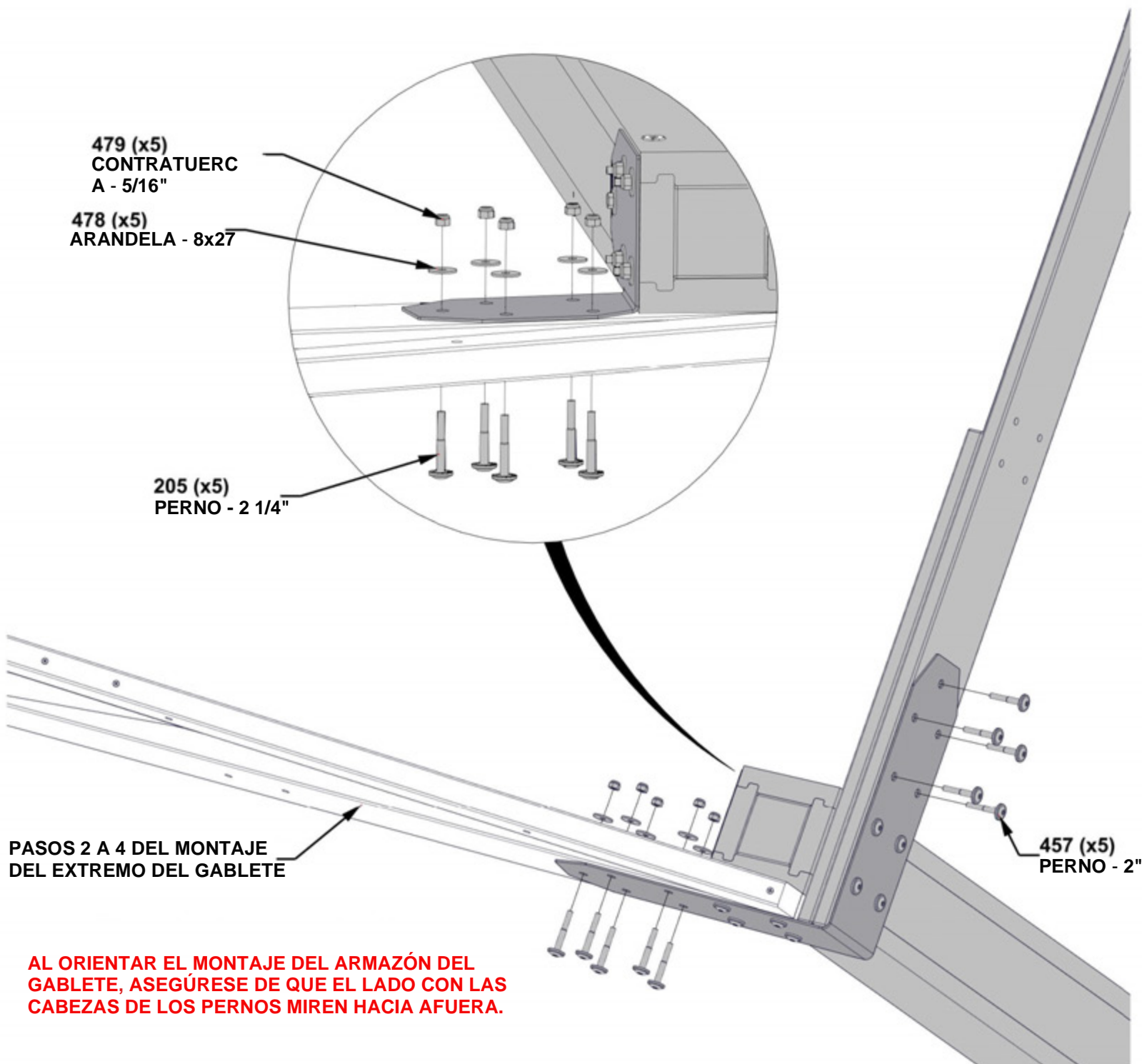

PASO 8 - MONTAJE DEL KIOSKO

CANTIDAD	NÚMERO DE PARTE	DESCRIPCIÓN
2	H100792	TIRAFONDO BL 1 /4x3 NG
2	H100405	ARANDELA DE FIJACIÓN EXT. 6x15
4	H100379	TUERCA EN T - 5/16" NG
4	H100195	PERNO BL 5/16x2 3/4 NG
4	H100198	ARANDELA DE FIJACIÓN EXT 8x19



D06 CORBELA - W4L 17223
(x2) 1 7/16"x5 1/4"x44 1/4" (36x134x1124)

INSTALE LAS TUERCAS EN T PRIMERO.

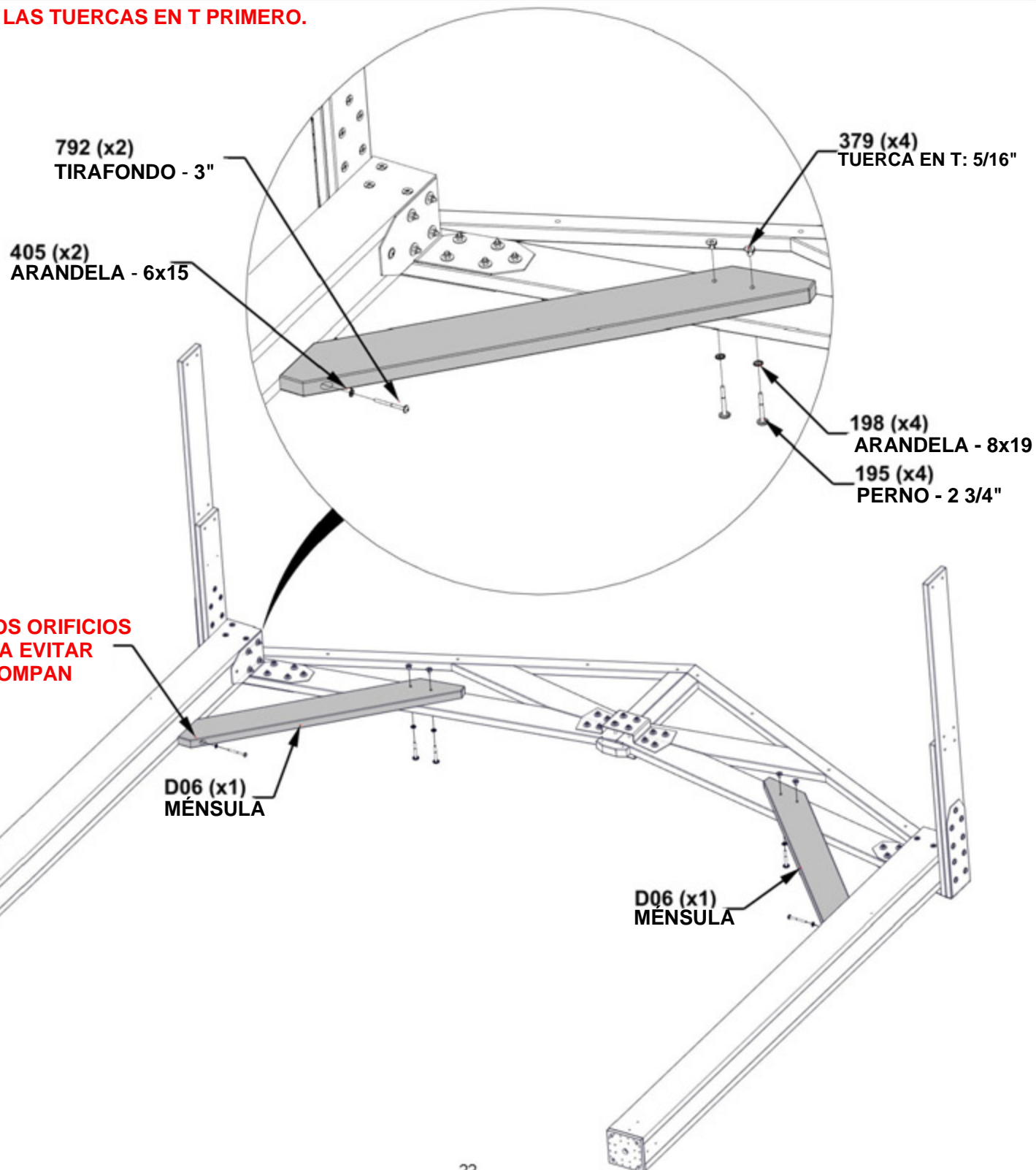

**DEJE EL EXTREMO DEL GABLETE A
UN LADO Y REPITA LOS PASOS 2 AL 8.**

PASO 9 - MONTAJE DEL KIOSKO

CANTIDAD	NÚMERO DE PARTE	DESCRIPCIÓN
2	H100792	TIRAFONDO WH 1/4 x 3 NG
2	H100405	ARANDELA DE FIJACIÓN EXT 6x15
4	H100379	TUERCA EN T 5/16 NG
4	H100484	PERNO BL 5/16x3 1/4 NG
4	H100198	ARANDELA DE FIJACIÓN EXT. 8x19



MONTAJE DE POSTE Y GABLETE A PARTIR DE LOS PASOS ANTERIORES

D07 MÉNSULA CON ETIQUETA - (x1) W2A03384
17 1/16"x51/4"x34 7/16" (36x134x875)

D04 CORBELA - W4L 16234 (x1) 1 7/16"x51/4"x34 7/16" (36x134x875)

A4M02719 SOPORTE PARA KIOSKO (x2)

INSTALE LAS TUERCAS EN T PRIMERO.

COLOQUE EL REFUERZO 2719 DESLIZÁNDOLO ENTRE LA MADERA HASTA EL PRIMER CONJUNTO DE ORIFICIOS PARA PERNOS.

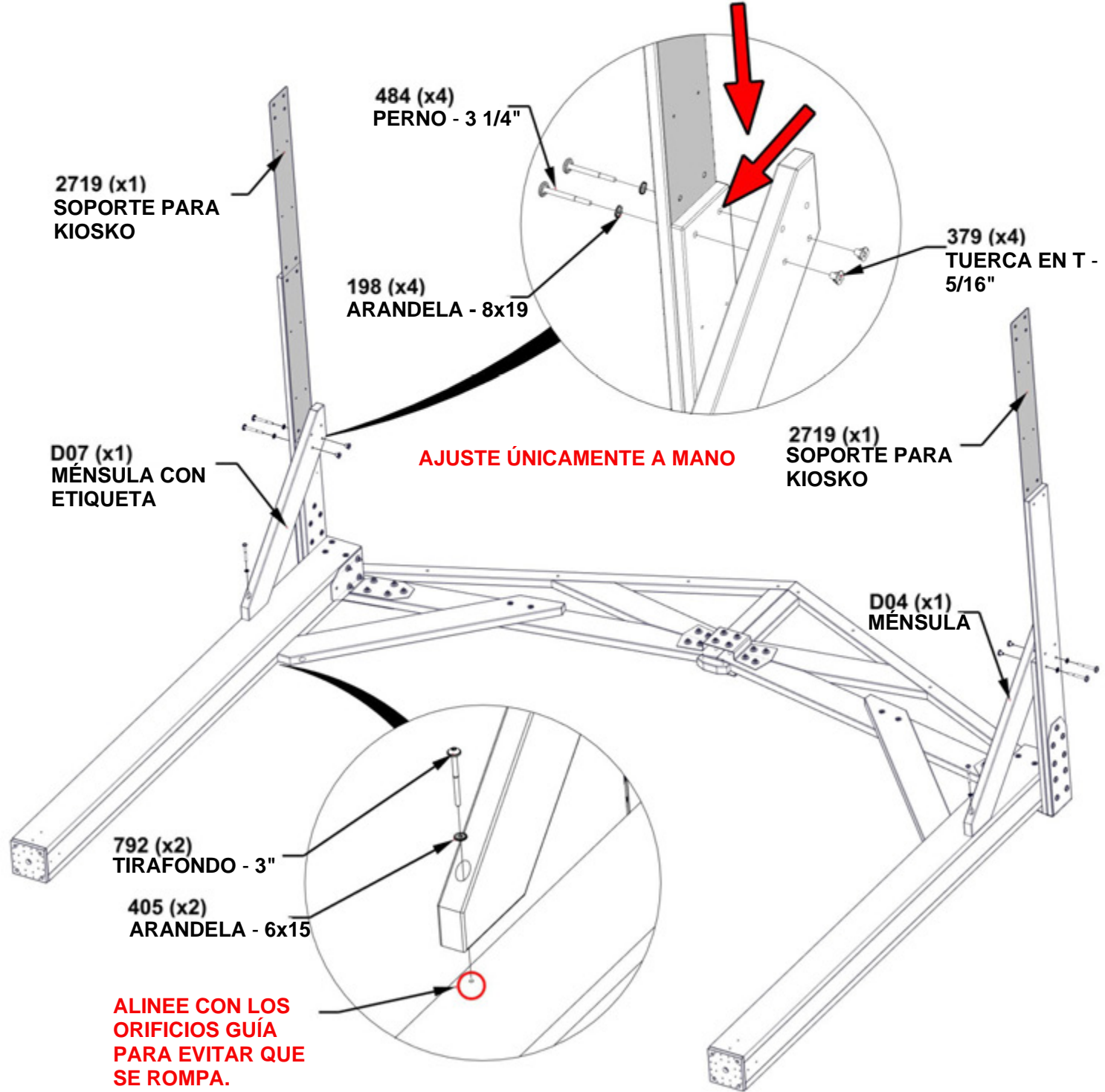

PASO 10 - MONTAJE DEL KIOSKO

CANTIDAD	NÚMERO DE PARTE	DESCRIPCIÓN
4	H100484	TIRAFONDO WH 1/4 x 3 NG
4	H100378	ARANDELA DE FIJACIÓN EXT 6x15
8	H100379	TUERCA EN T 5/16 NG
8	H100198	PERNO BL 5/16x3 1/4 NG
12	H100382	ARANDELA DE FIJACIÓN EXT. 8x19



G02 GUÍA SUPERIOR - W4L 19512
(x2) 15/16"x5 1/4"x59 1/16" (24x134x1500)

INSTALE LAS TUERCAS EN T PRIMERO.

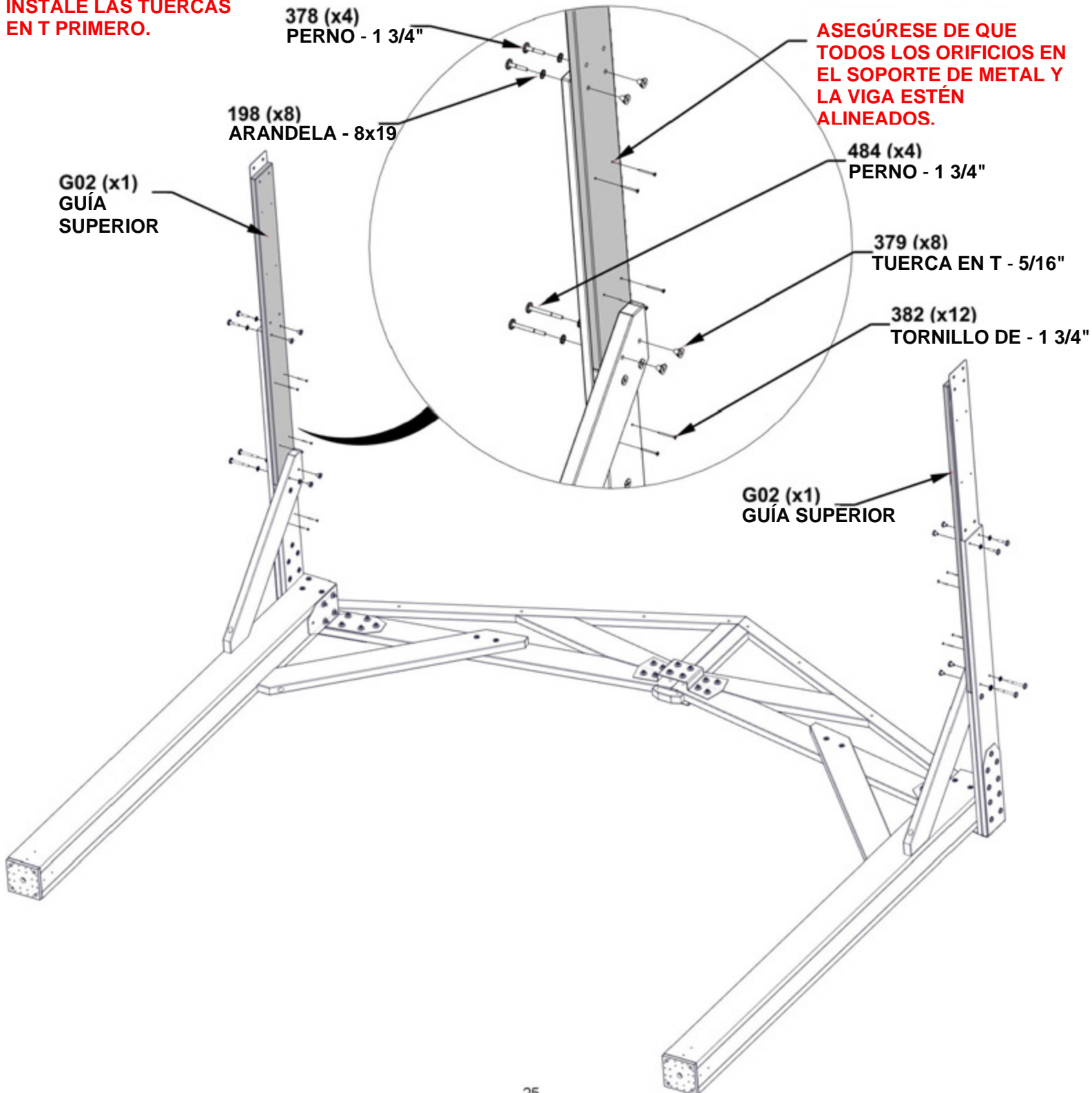

PASO 11 - MONTAJE DEL KIOSCO



H08 TABLA DE SOPORTE CON MUESCAS - W4L16915
(x2) 1 "X3 3/8"X89 1 /2" (24x86x227 4)

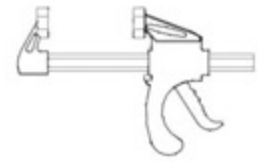

A6P00460 ABRAZADERA DE BARRA DE
(x2) LIBERACIÓN RÁPIDA DE 6"

**UTILIZANDO LAS ABRAZADERAS INCLUIDAS Y LAS TABLAS H08,
LEVANTE UN EXTREMO DEL GABLETE Y FIJE LA ABRAZADERA
COMO SE MUESTRA.
SE RECOMIENDA CONTAR CON AYUDANTES ADICIONALES PARA
ESTE PASO.**

**460 (x2)
ABRAZADERA DE BARRA DE
LIBERACIÓN RÁPIDA DE 6"**

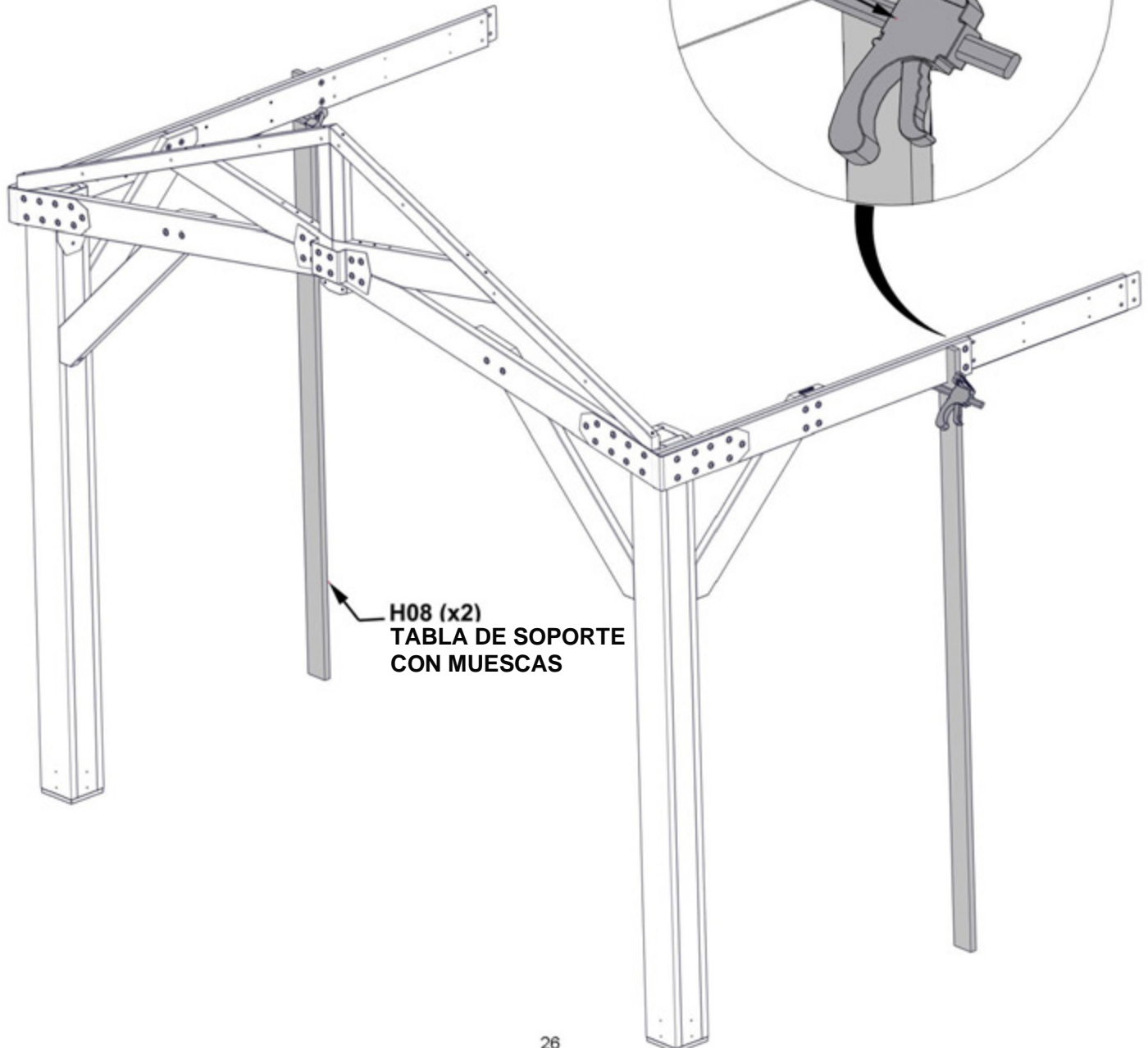
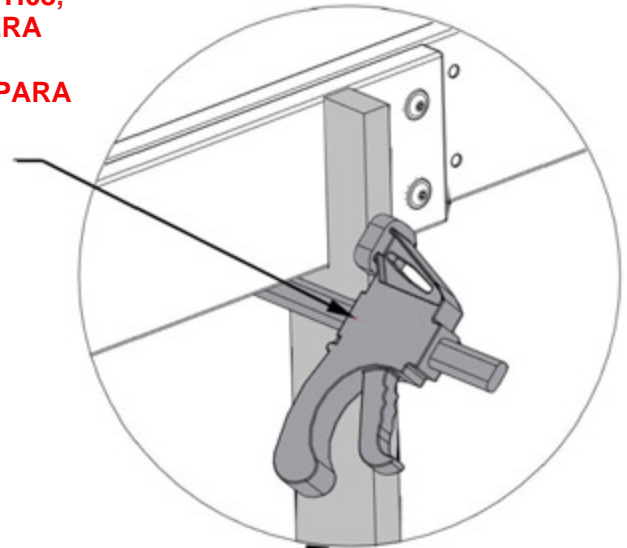

**H08 (x2)
TABLA DE SOPORTE
CON MUESCAS**

PASO 12 - MONTAJE DEL KIOSKO

CANTIDAD	NÚMERO DE PARTE	DESCRIPCIÓN
2	H100792	TIRAFONDO BL 1/4 x 3NG
2	H100405	ARANDELA DE FIJACIÓN EXT. 6x15
4	H100378	PERNO BL 5/16x1 3/4 NG
8	H100484	PERNO BL 5/16x3 1/4 NG
12	H100379	TUERCA EN T 5/16 NG
12	H100198	ARANDELA DE FIJACIÓN EXT. 8x19
12	H100382	TORNILLO PFH 8 x 1 3/4 NG



MONTAJE DEL POSTE Y GABLETE A PARTIR DE LOS PASOS ANTERIORES



D04 CORBELA - W4L 16234
(x2) 1 7/16"x5 1/4"x34 7/16" (36x134x875)

LEVANTE EL OTRO EXTREMOS DEL GABLETE Y COLOQUE LAS PIEZAS METÁLICAS COMO SE MUESTRA. UNA VEZ QUE TODAS LAS PIEZAS ESTÉN BIEN FIJADAS, quite las abrazaderas y las tablas hos. INSTALE LAS TUERCAS EN T PRIMERO.

SOPORTE METÁLICO PARA DESLIZAR ENTRE TABLAS Y ALINEAR CON AGUJEROS EN MÉNSULAS.

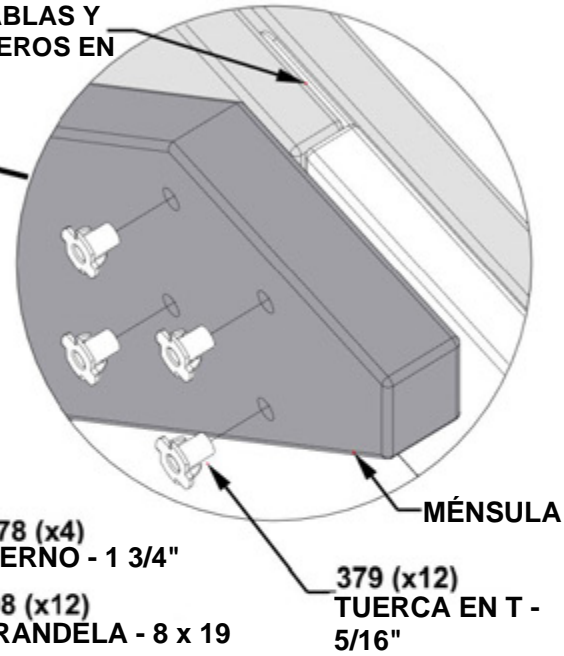
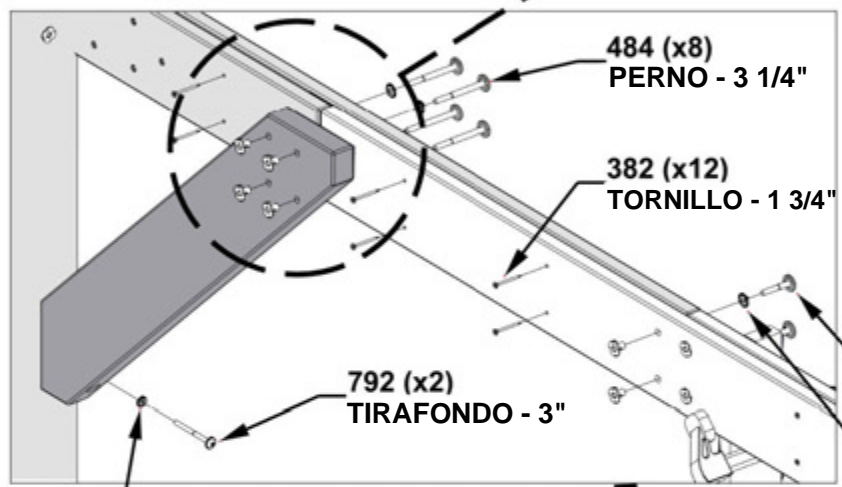

405 (x2) ARANDELA - 6x15

ALINEE LOS ORIFICIOS GUÍA PARA EVITAR QUE SE ROMPAN

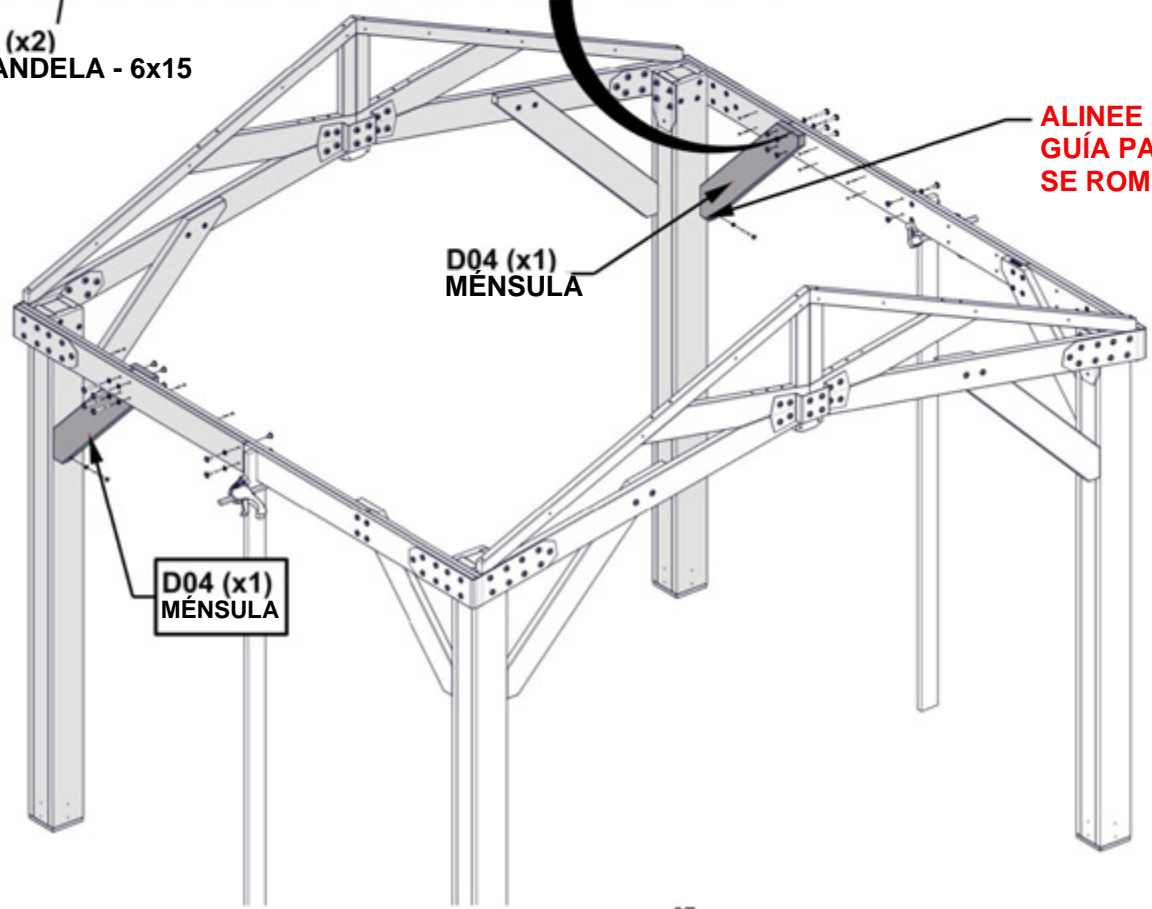

PASO 13 - MONTAJE DEL KIOSKO

CANTIDAD	NÚMERO DE PARTE	DESCRIPCIÓN
16	H100201	TORNILLO PFH 8x2 1/2 NG



E02 ARMAZÓN - W4L 19639
(x4) 1 3/8"X2 3/8"x75 3/16" (36x60x1910)

NIVELA LA PARTE SUPERIOR

ALINEE LOS ORIFICIOS PARA UNA ORIENTACIÓN CORRECTA.

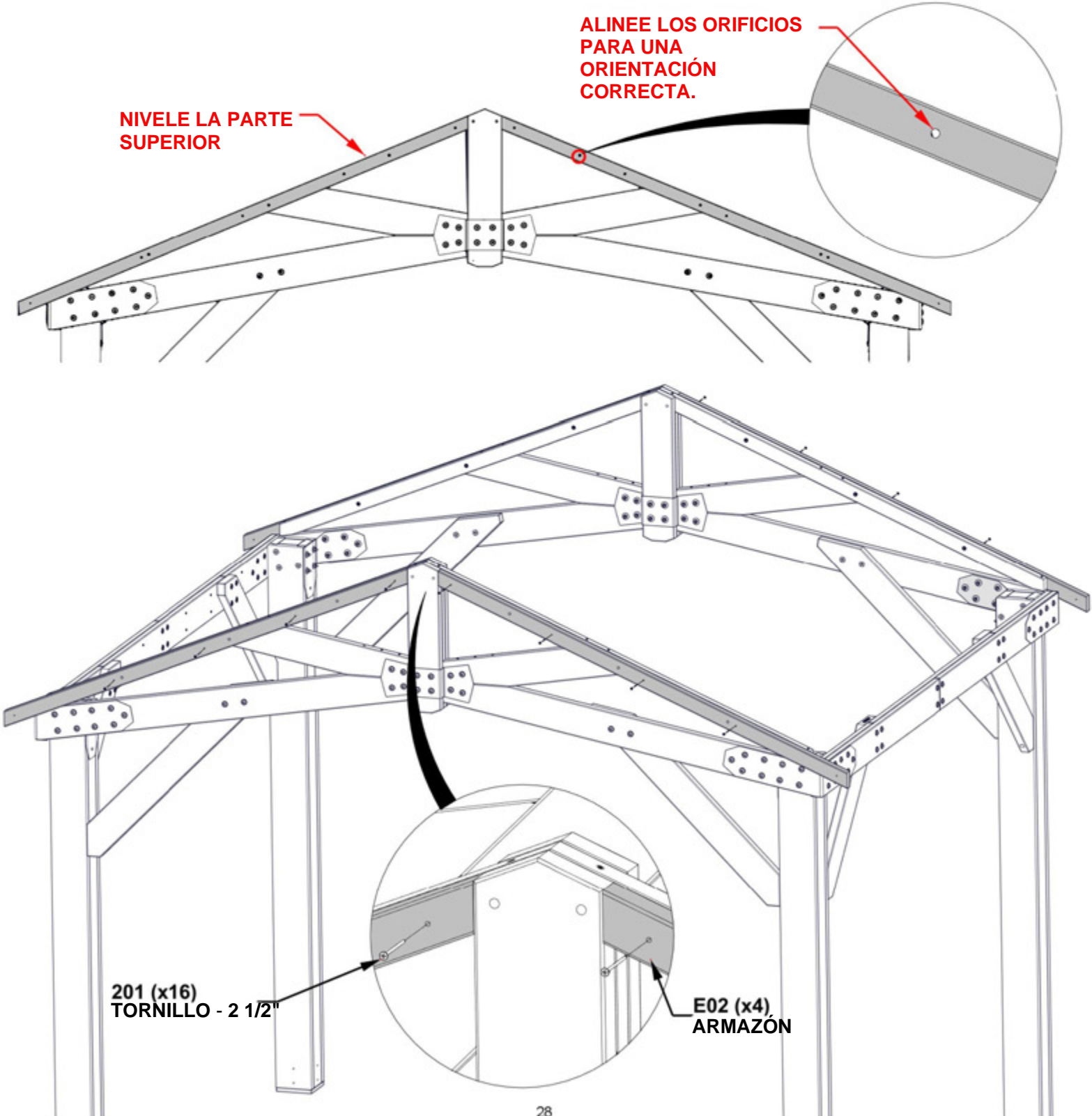
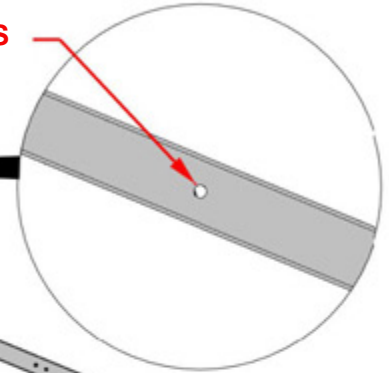

PASO 14 - MONTAJE DEL KIOSKO

CANTIDAD	NÚMERO DE PARTE	DESCRIPCIÓN
4	H100201	TORNILLO PFH 8x2 1/2 NG
12	H100564	TIRAFONDO BL 1/4x4 NG
12	H100405	ARANDELA DE FIJACIÓN EXT. 6x15



GP1 PANEL DEL GABLETE - W2A04177
(x2) 2 13/16"X5 1/4"X80 3/16" (72x134x2037)



GP2 PANEL DE GABLETE - W2A04178
(x2) 2 13/16"X5 1/4"X80 3/16" (72x 134x2037)

- ALINEE LOS TORNILLOS TIRANTES CON LOS ORIFICIOS GUÍA EN LOS PANELES DEL FONDO

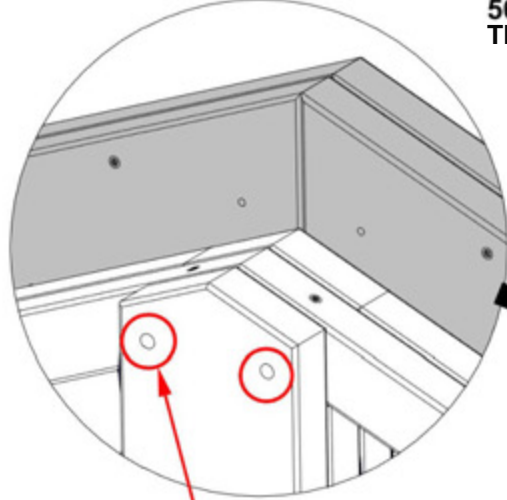

INSERTE TEMPORALMENTE 354 PERNOS PARA ALINEAR EL PANEL DEL GABLETE CON EL GABLETE.

405 (x12)
ARANDELA - 6x15
564 (x12)
TIRAFONDO - 4"

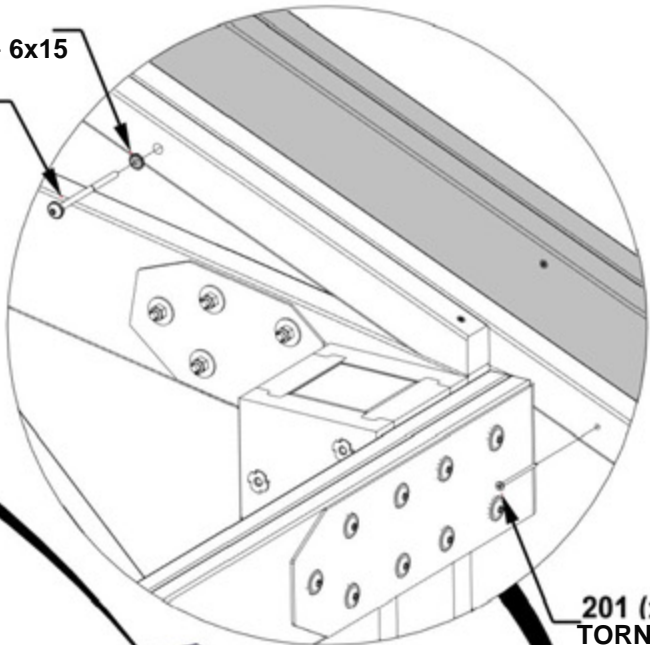

201 (x4)
TORNILLO - 2 1/2"

GP1 (x2)
PANEL DEL
GABLETE

GP2 (x2)
PANEL DEL GABLETE

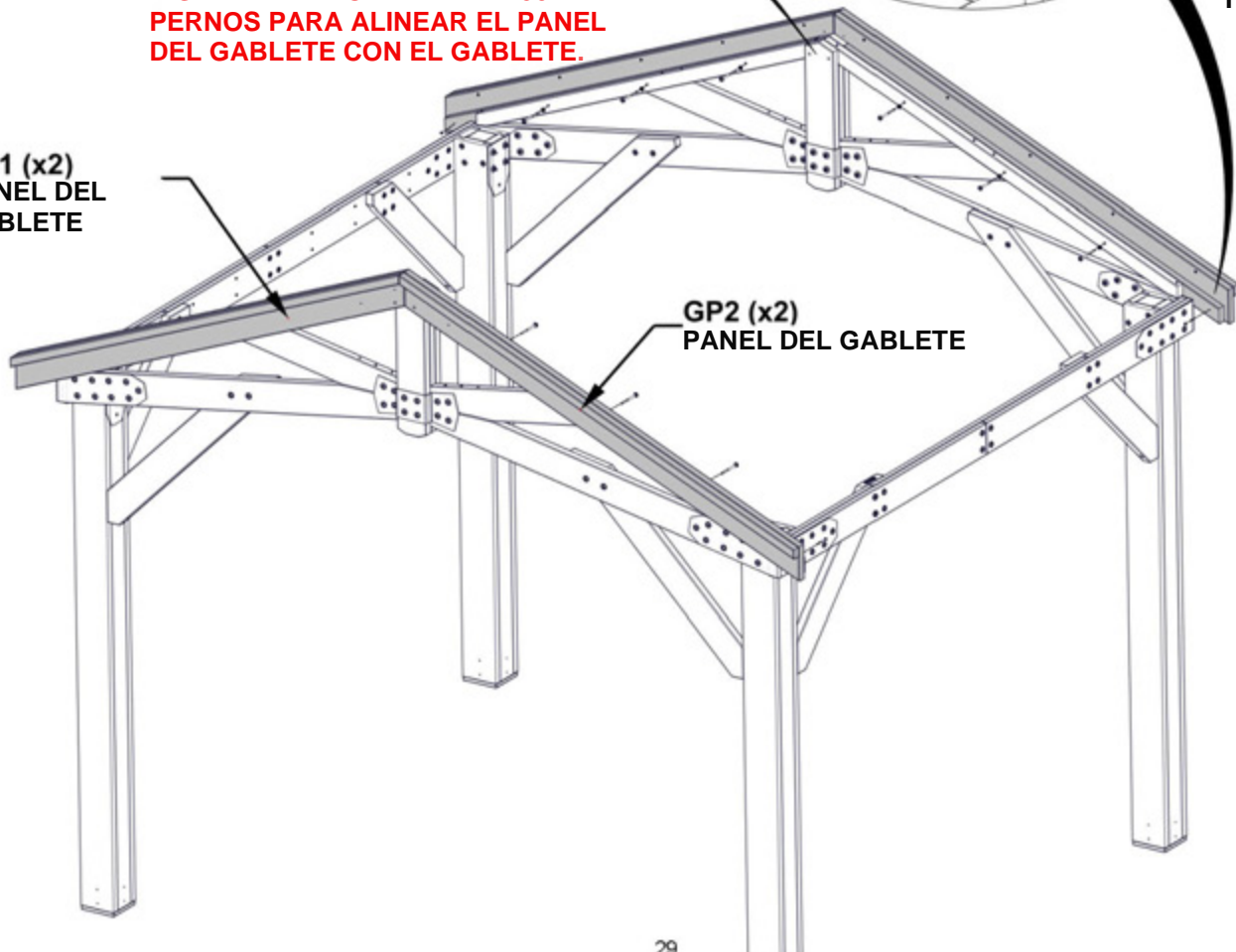

PASO 15 - MONTAJE DEL KIOSCO

CANTIDAD	NÚMERO DE PARTE	DESCRIPCIÓN
4	H100354	PERNO BLANCO 5/16x6 1/2 NG
4	H100200	TORNILLO PFH8x1 1/2 NG
4	H100479	CONTRATUERCA 5/16 NG
4	H100478	ARANDELA PLANA 8x27 NG
8	H100471	TIRAFONDO BL 5/16x1 1/2 NG



PRE-PERFORE ORIFICIOS GUÍA DE 1/8" (3 mm) PARA TORNILLOS UTILIZANDO EL SOPORTE DE LA JUNTA DE LA CUMBRERA COMO GUÍA.

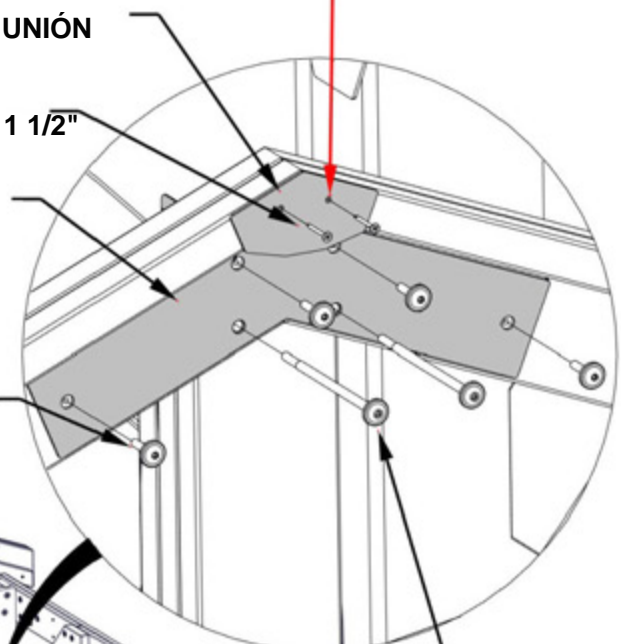
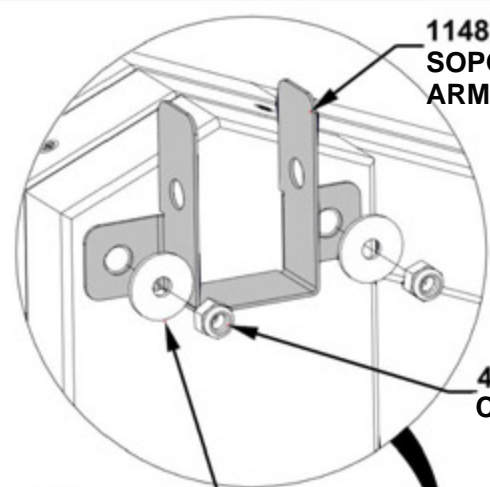

478 (x4) ARANDELA-8x27

471 (x8) TIRAFONDO - 1 1/2"

354 (x4) PERNO - 6 1/2"

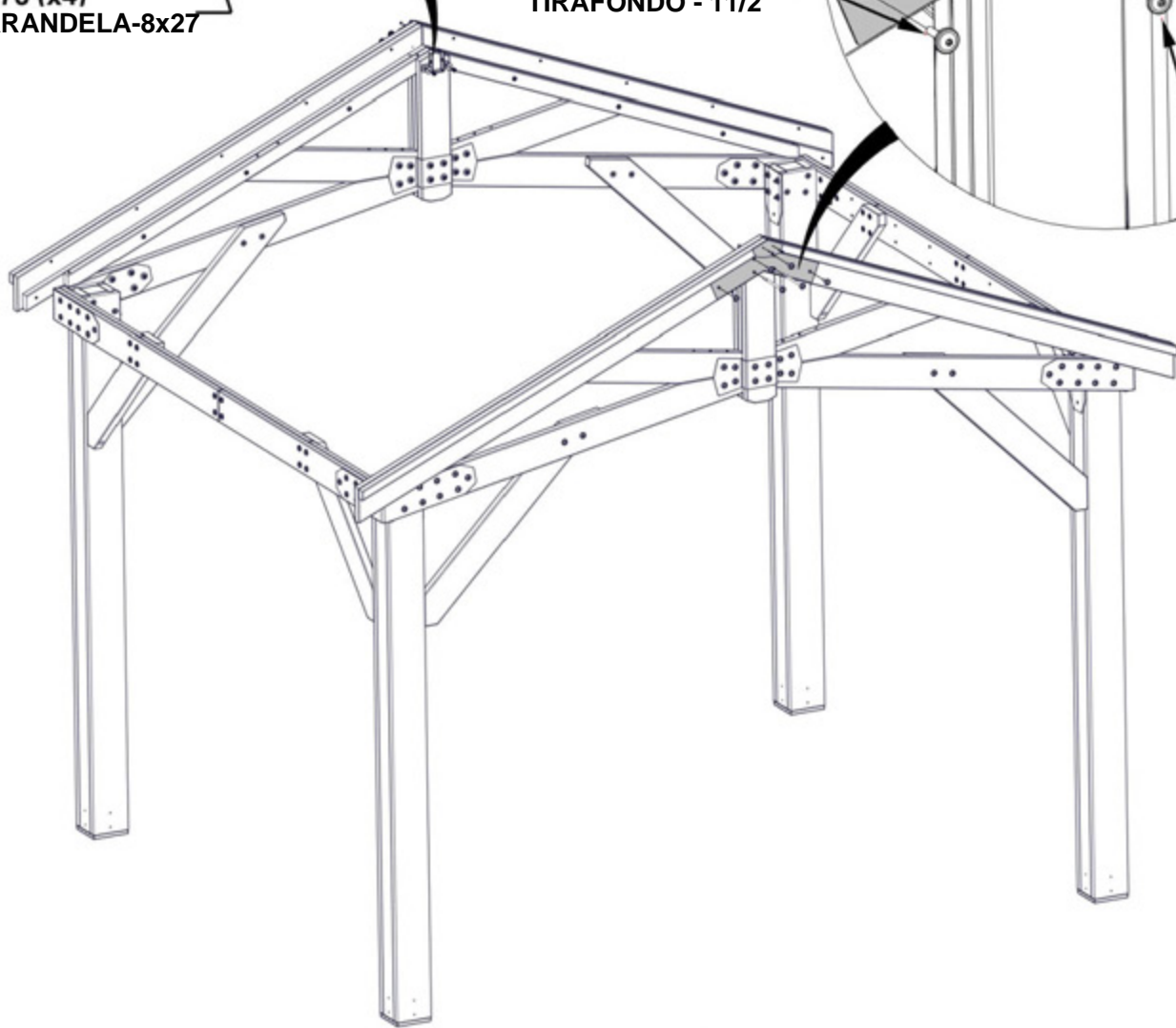

PASO 16 - MONTAJE DEL KIOSCO

CANTIDAD	NÚMERO DE PARTE	DESCRIPCIÓN
16	H100391	TORNILLO PFH 8x2 NG



E01 CABIO - W4L 19518
(x2) 1 7/16"x3 3/8"x77 3/8" (36x86x1965)

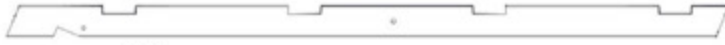

E03 CABIO - W4L 19619
(x2) 1 7/16"x3 3/8"x77 3/8" (36x86x 1965)



H02 IMPOSTA- W4L 19516
(x1) 15/16"x3 3/8"x7 4 3/4" (24x86x1898)



H03 IMPOSTA- W4L 19517
(x1) 15/16" x 3 3/8" x 43 3/4" (24 x 86 x 1111)

H04 VIGA DE CUMBRERA - W4L 19513
(x1) 15/16"x3 3/8"x39 1/2" (24x86x1003)



H05 CUMBRERA VIGA - W4L 19514
(x1) 15/16"x3 3/8"x 70 1/2" (24x86x1791)

PANEL DE TECHO A

PRE-PERFORE ORIFICIOS GUÍA DE 1/8" (3 mm) PARA TORNILLOS UTILIZANDO EL SOPORTE DE LA JUNTA DE LA CUMBRERA COMO GUÍA.

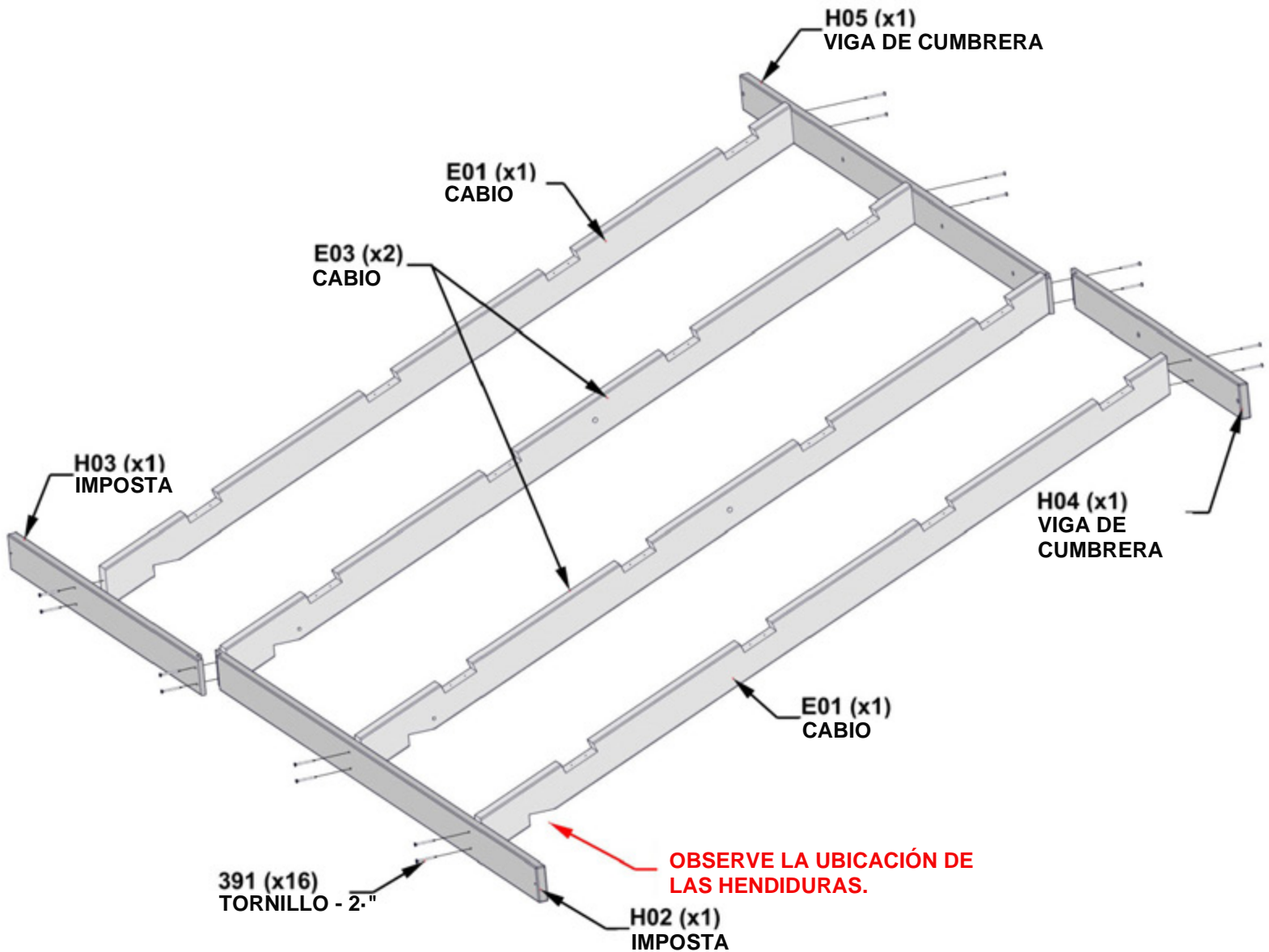

PASO 17 - MONTAJE DEL PANEL DE TECHO DE TECHO

CANTIDAD	NÚMERO DE PARTE	DESCRIPCIÓN
6	H100395	TORNILLO PFH 8x3/4 NEGRO



A4M02720 (x1) SOPORTE PARA KIOSKO

PANEL DE TECHO A

ALINEE LOS AGUJEROS EN EL SOPORTE DEL KIOSKO CON LOS AGUJEROS EN LA TABLA DE LA CUMBRERA. SUJETE COMO SE MUESTRA.

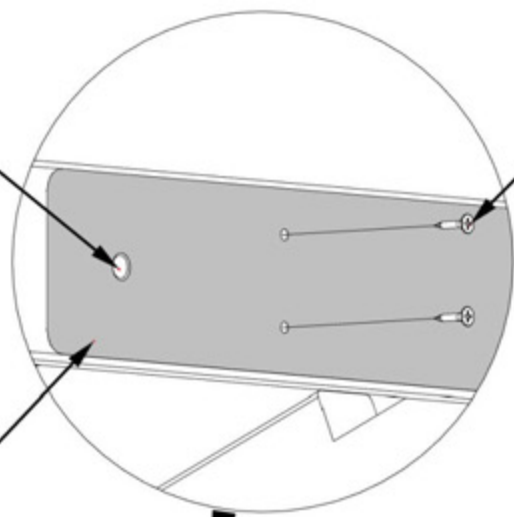

395 (x6) TORNILLO - 3/4"

2720 (x1) SOPORTE PARA KIOSKO

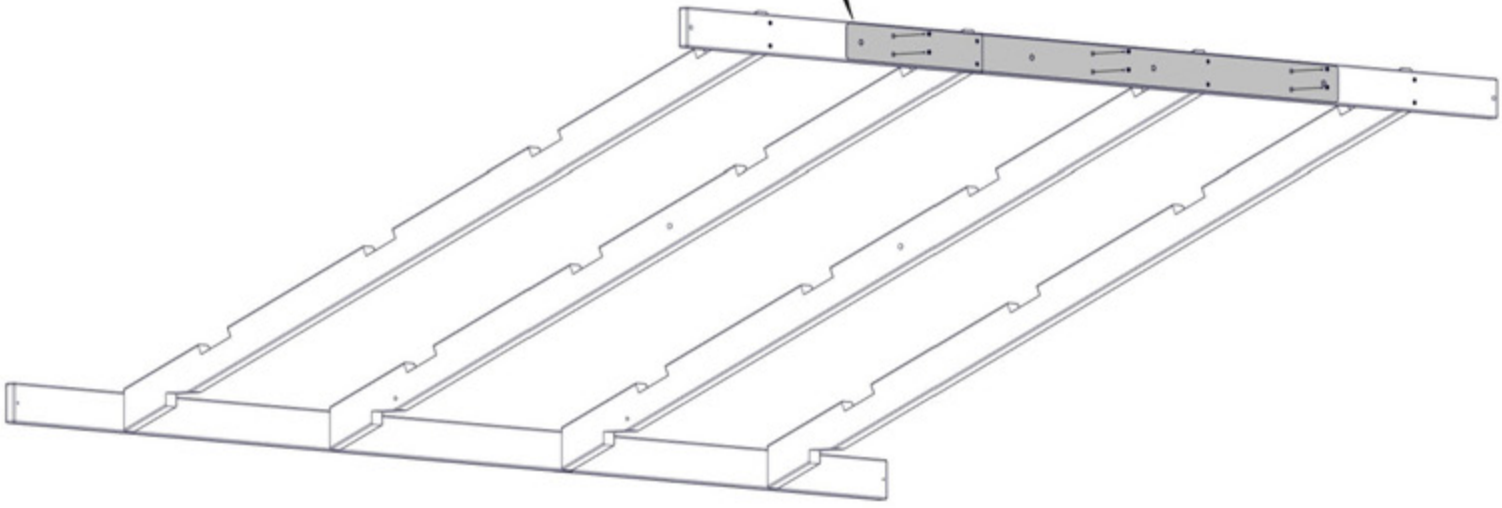

PASO 18 - MONTAJE DEL PANEL DE TECHO

CANTIDAD	NÚMERO DE PARTE	DESCRIPCIÓN
32	H100391	TORNILLO PFH 8x2 NG



H07 CORREA - W4L 19520
(x4) 15/16" x 3 3/8" x 43 9/16" (24 x 86 x 1107)



H06 CORREA - W4L 19519
(x4) 15/16" x 3 3/8" x 7 4 9/16" (24 x 86 x 1894)

PANEL DE TECHO A

NO AJUSTE COMPLETAMENTE LOS TORNILLOS

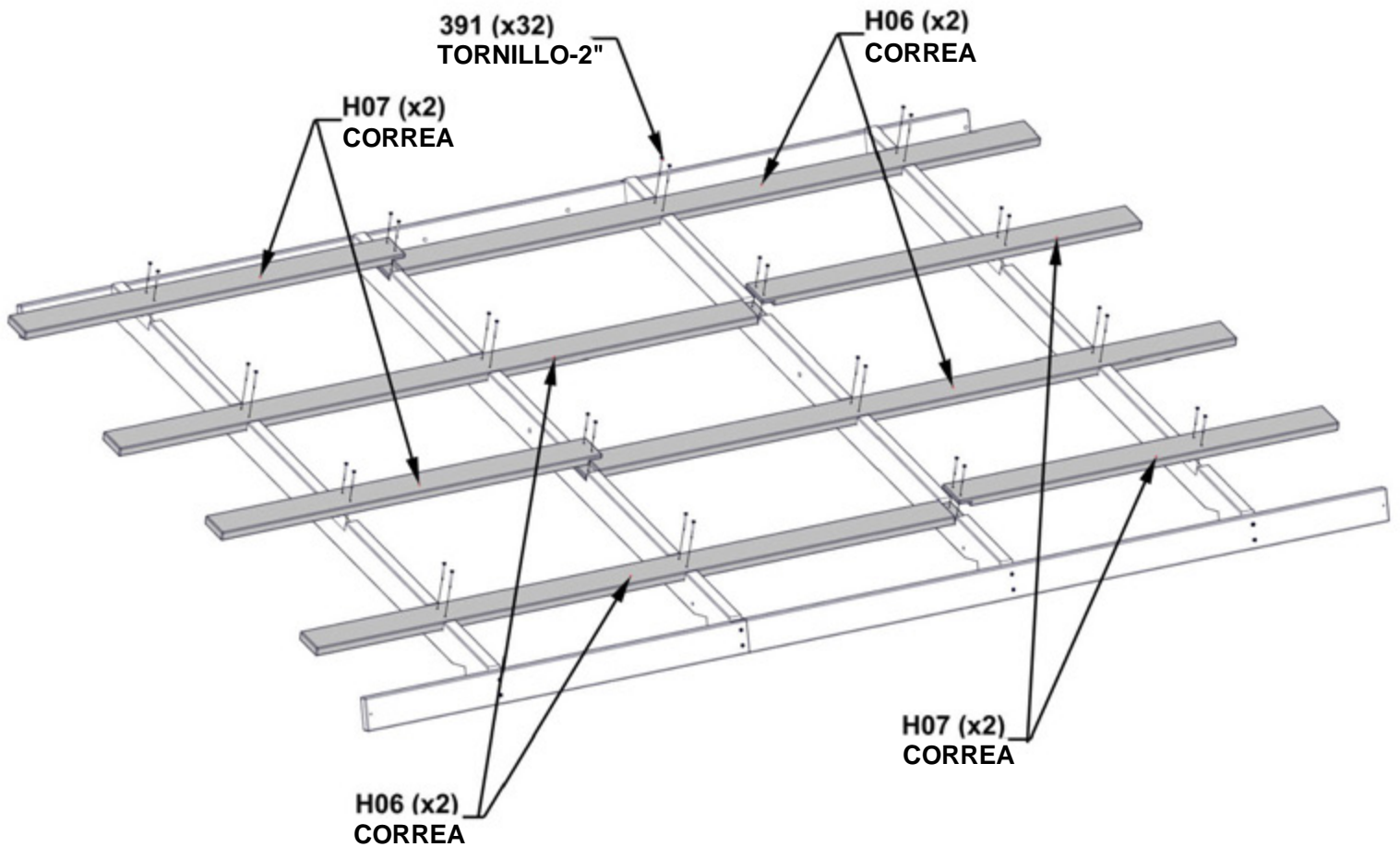

PASO 18B - MONTAJE DEL PANEL DE TECHO

PANEL DE TECHO A

IMPORTANTE:

- FORME UN ÁNGULO RECTO CON LA UNIDAD ANTES DE CONTINUAR CON LOS SIGUIENTES PASOS.
- LAS DIMENSIONES QUE SE INDICAN A CONTINUACIÓN SON CRÍTICAS PARA EL MONTAJE FINAL DEL TECHO.
- LAS MEDIDAS DEBEN ESTAR DENTRO DE APROXIMADAMENTE 1/4" [6 mm].
- SI SE USAN MEDIDAS FUERA DE LOS LÍMITES, NO SE PODRÁ MONTAR EL TECHO.

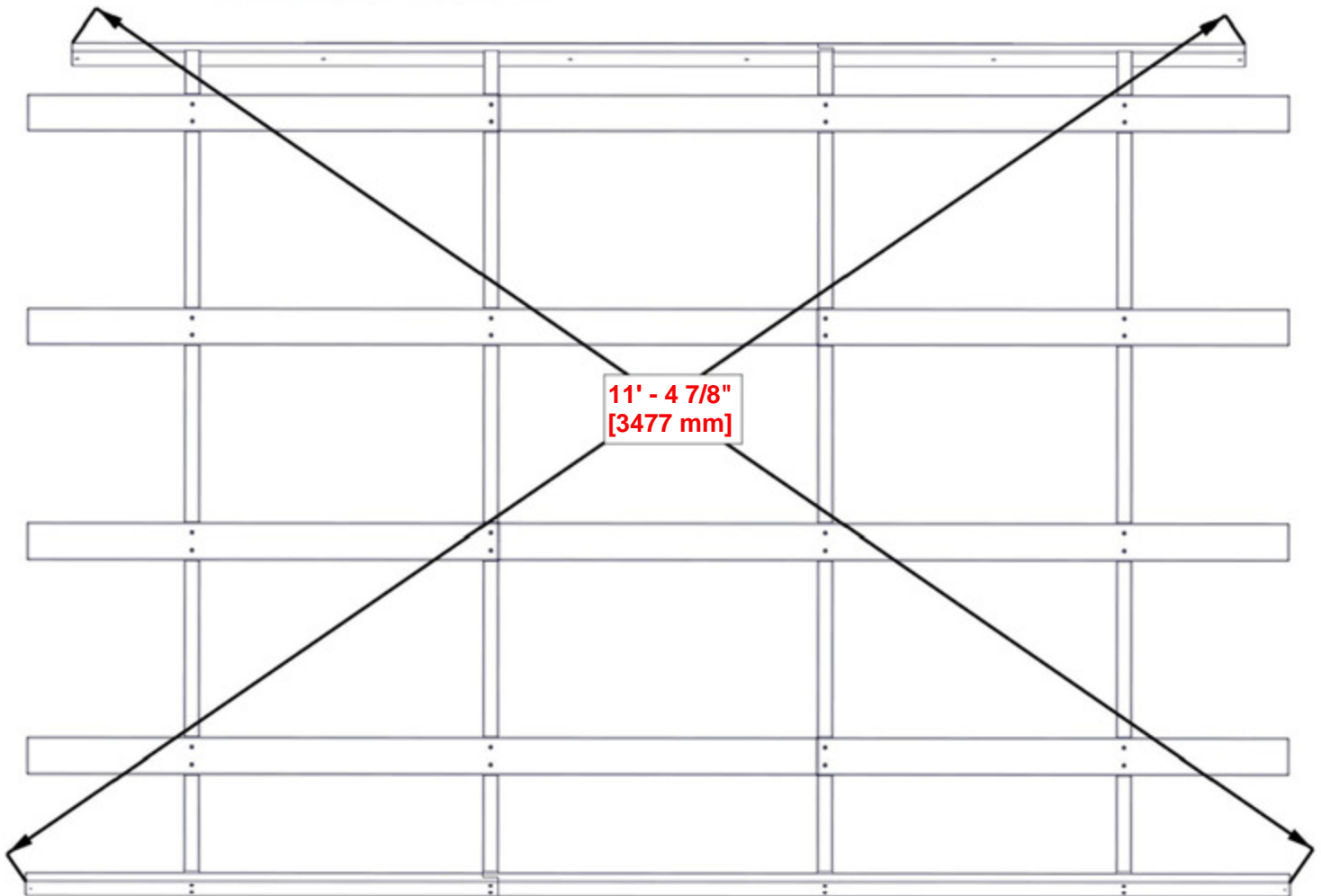

UNA VEZ QUE EL PANEL ESTÉ ALINEADO, APRIETE COMPLETAMENTE LOS TORNILLOS.

PASO 19 - MONTAJE DEL PANEL DE TECHO

PANEL DE TECHO A

- UTILICE ESTE PASO PARA FAMILIARIZARSE CON EL PANEL DE TECHO Y OBTENER ASISTENCIA EN LOS PASOS 20-22.
- RETIRE LA PELÍCULA PROTECTORA AZUL.
- COMIENCE POR EL EXTREMO INDICADO Y REALICE EL MONTAJE SIGUIENDO LA DIRECCIÓN DE LA FLECHA.
- **SE DEBEN USAR GANTES AL MANIPULAR LOS PANELES DE TECHO. LOS BORDES SON AFILADOS.**

LOS ORIFICIOS PRETALADRADOS EN CADA PANEL SIEMPRE DEBEN COLOCARSE DEL LADO DE LA CUMBRERA.

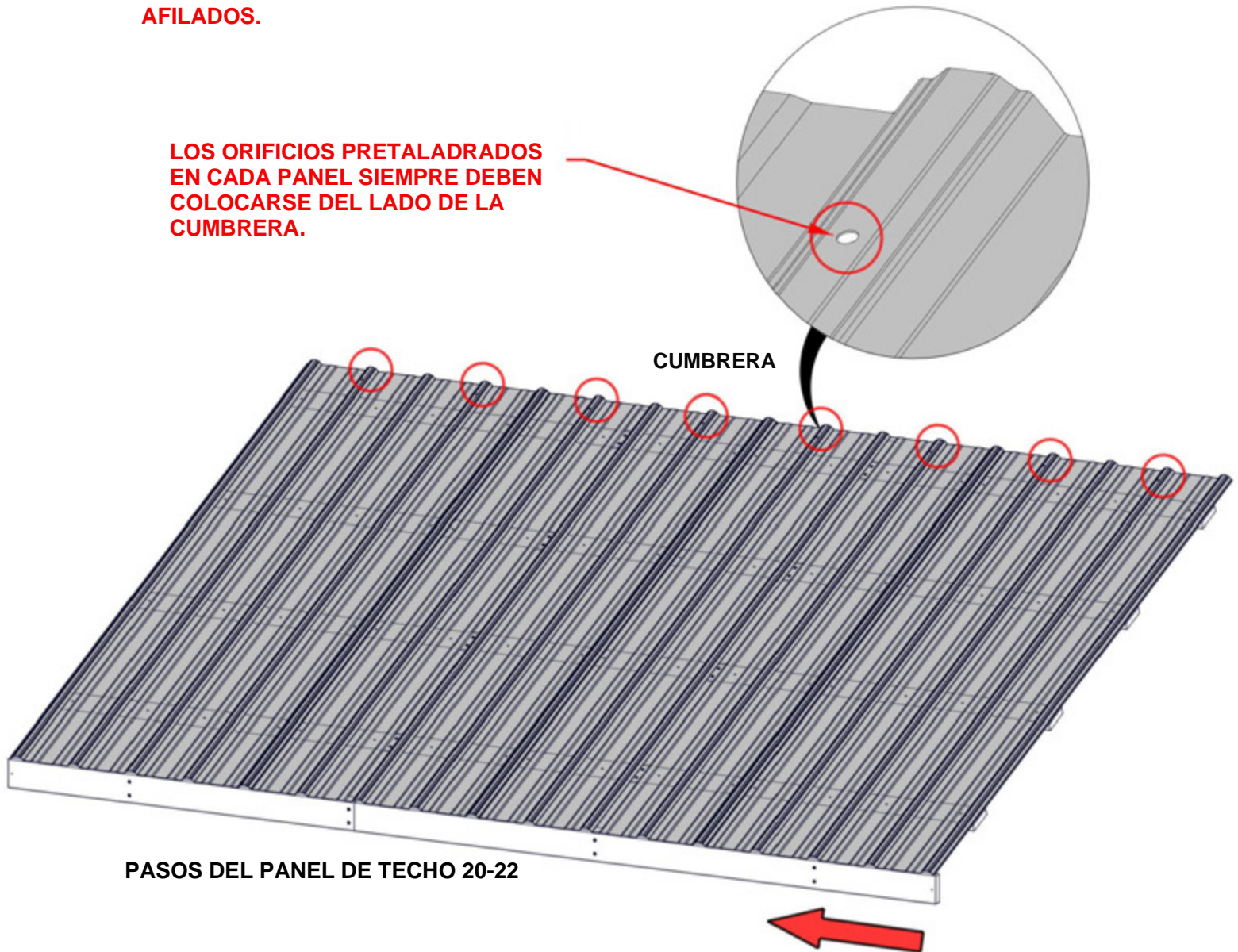

PASO 20 - MONTAJE DEL PANEL DE TECHO

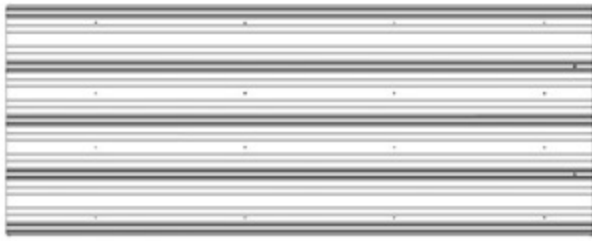

A4M02639
(x2) PLANCHAS DE ACERO 29GA

CANTIDAD	NÚMERO DE PARTE	DESCRIPCIÓN
32	H100833	TORNILLO PARA MADERA 10-16x3/4"

PANEL DE TECHO A

- ASEGÚRESE DE QUE EL PANEL DEL TECHO ESTÉ NIVELADO ANTES DE CONTINUAR.

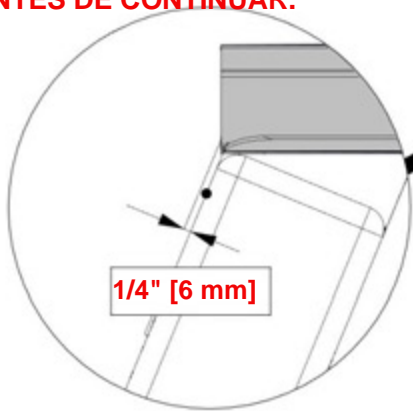

1/4" [6 mm]

833 (x32)
TORNILLO-3/4"

TENGA EN CUENTA LA SUPERPOSICIÓN DE LAS NERVADURAS.

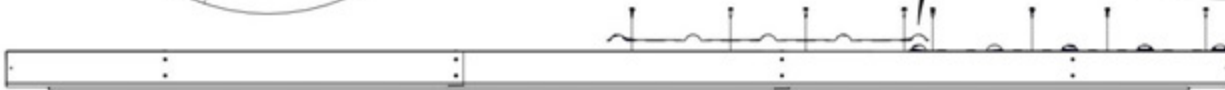
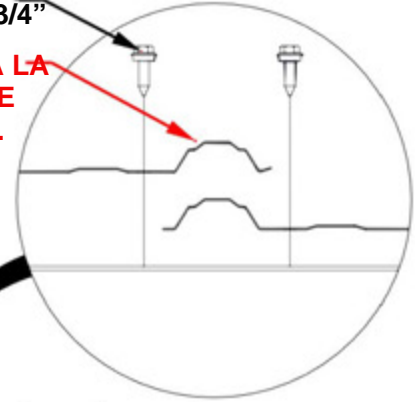

CUMBRERA

2639 (x2)
PLANCHAS DE ACERO 29GA

COLOQUE LA PLANCHA EN EL PANEL DEL TECHO, ALINEANDO EL BORDE DE LA COSTURA A 3/8" (8 mm) DEL EXTREMO DEL TABLERO H.

NIVLE LOS EXTREMOS DE LAS PLANCHAS.

H02

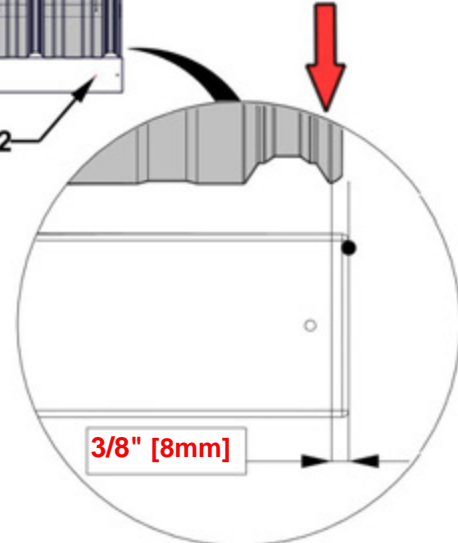

3/8" [8mm]

PASO 21 - MONTAJE DEL PANEL DE TECHO

CANTIDAD	NÚMERO DE PARTE	DESCRIPCIÓN
32	H100833	TORNILLO PARA MADERA 10-16x3/4"



A4M02639 (x2) PLANCHAS DE ACERO 29GA

PANEL DE TECHO A

TENGA EN CUENTA LA SUPERPOSICIÓN DE LAS NERVADURAS.

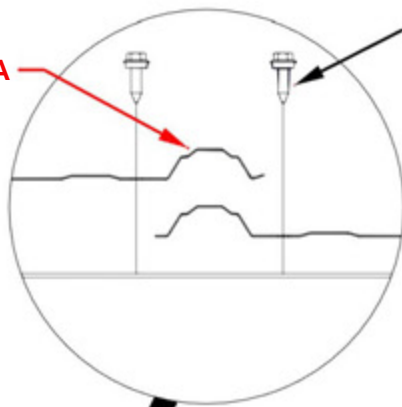

833 (x32)
TORNILLO-3/4"



2639 (x2)
PLANCHAS DE ACERO 29GA

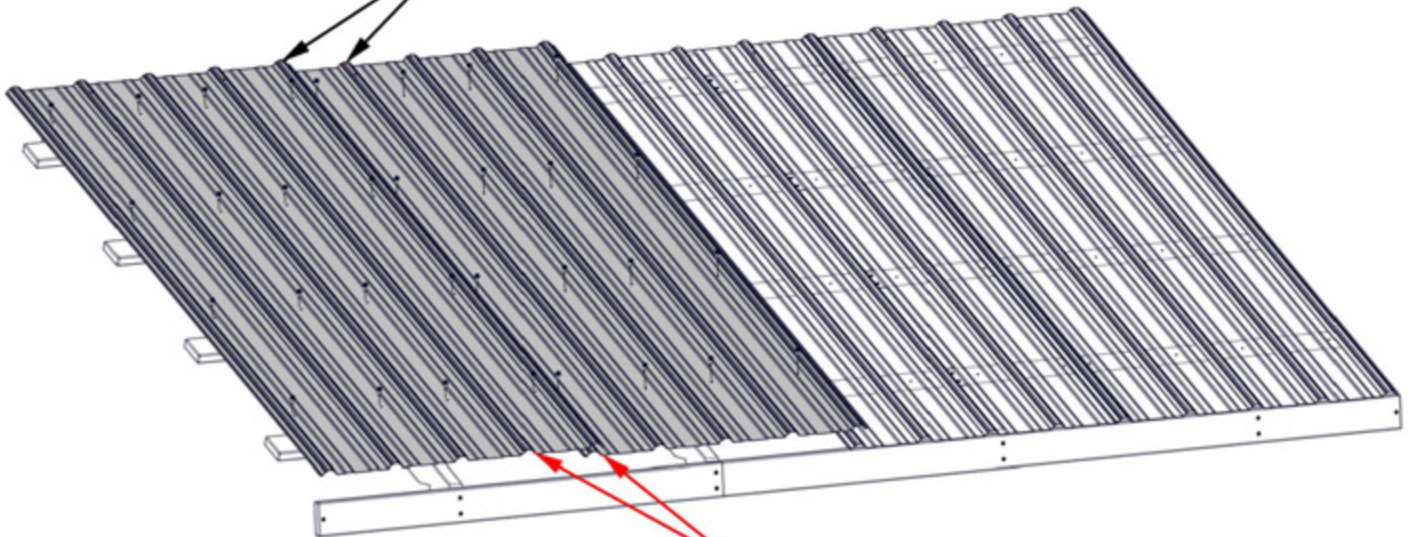

NIVLE LOS EXTREMOS DE LAS PLANCHAS.

PASO 22 - MONTAJE DEL PANEL DE TECHO

CANTIDAD	NÚMERO DE PARTE	DESCRIPCIÓN
8	H100759	TORNILLO AUTOPERFORANTE 1/4x1



A4M02637 PERFIL DE CONTORNO DEL TECHO (x2)

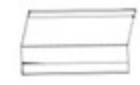

A4M02638 EMPALME DE PERFIL DE CONTORNO DEL TECHO (x1)

PANEL DE TECHO A

DEBIDO A LAS MÚLTIPLES CAPAS DE METAL EN EL PERFIL DEL CONTORNO, SE RECOMIENDA UTILIZAR UNA BROCA DE 1/8" PARA HACER LOS ORIFICIOS INICIALES.

DESPLACE EL PERFIL DEL CONTORNO EN EL EMPALME. ASEGÚRESE DE QUE AMBOS EXTREMOS ESTÉN ALINEADOS CON EL BORDE DE LOS PANELES DE TECHO.

LOS TORNILLOS PASAN A TRAVÉS DEL PERFIL DEL CONTORNO HACIA LA PARTE SUPERIOR DE LAS NERVADURAS EN LAS UBICACIONES APROXIMADAS QUE SE MUESTRAN.

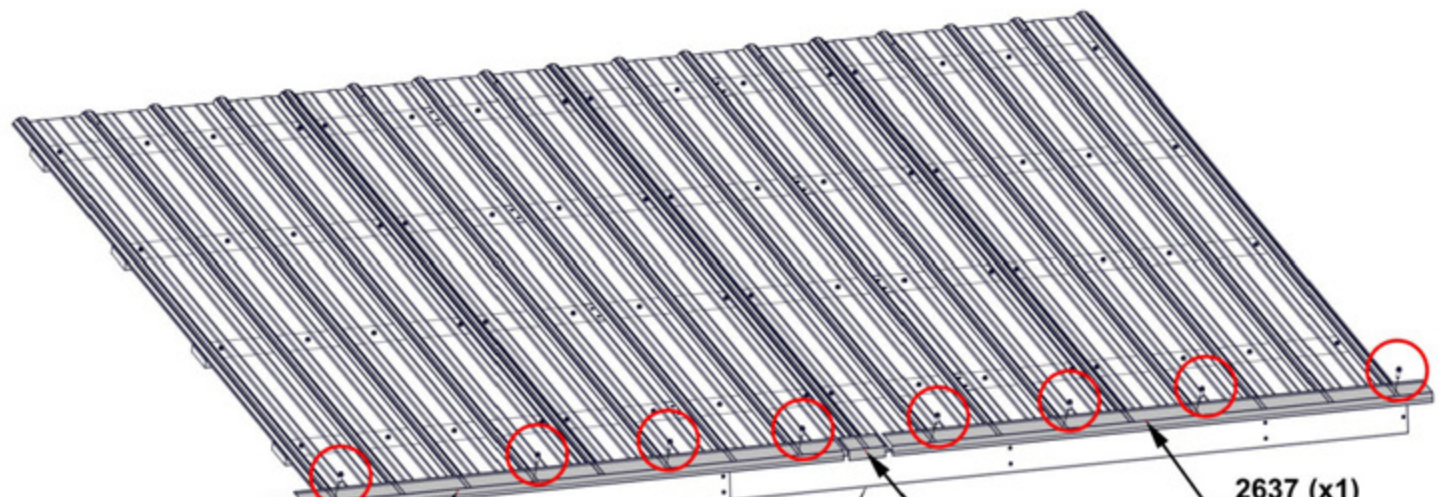

AL MISMO NIVEL

2637 (x1) PERFIL DE CONTORNO DEL TECHO

2638 (x1) EMPALME DE PERFIL DE CONTORNO DEL TECHO

2637 (x1) PERFIL DE CONTORNO DEL TECHO

759(x8) TORNILLO - 1"

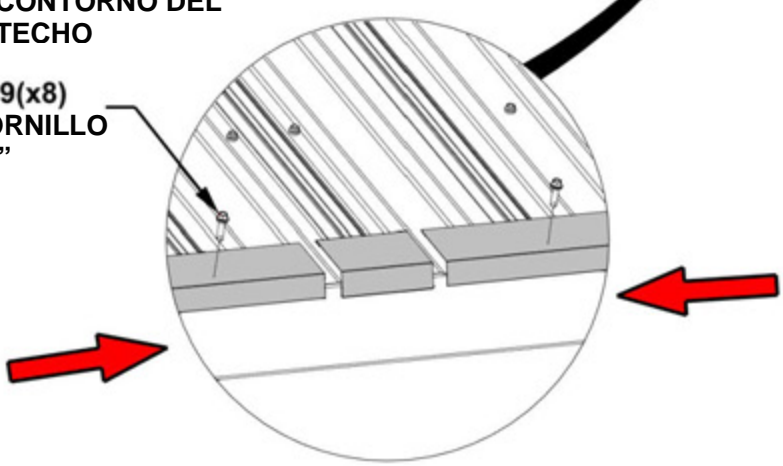

VISTA LATERAL

PASO 23 - MONTAJE DEL PANEL DE TECHO

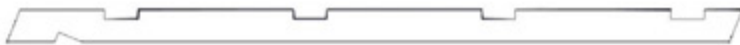

E01 CABIO - W4L 19518
(x2) 1 7/16"x3 3/8"x77 3/8" (36x86x1965)

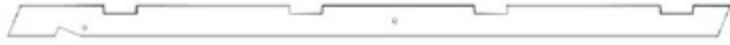

E03 CABIO - W4L 19619
(x2) 1 7/16"x3 3/8"x77 3/8" (36x86x1965)



H02 IMPOSTA- W4L 19516
(x1) 15/16"x3 3/8"x7 4 3/4" (24x86x1898)

CANTIDAD	NÚMERO DE PARTE	DESCRIPCIÓN
16	H100391	TORNILLO PFH 8x2 NEGRO

H03 IMPOSTA- W4L 19517
(x1) 15/16"x3 3/8"x43 3/4" (24x86x1111)

H04 VIGA DE CUMBRERA - W4L 19513
(x1) 15/16"x3 3/8"x39 1/2" (24x86x1003)

H05 VIGA DE CUMBRERA - W4L 19514
(x1) 15/16"x3 3/8"x70 1/2" (24x86x1791)

PANEL DE TECHO B

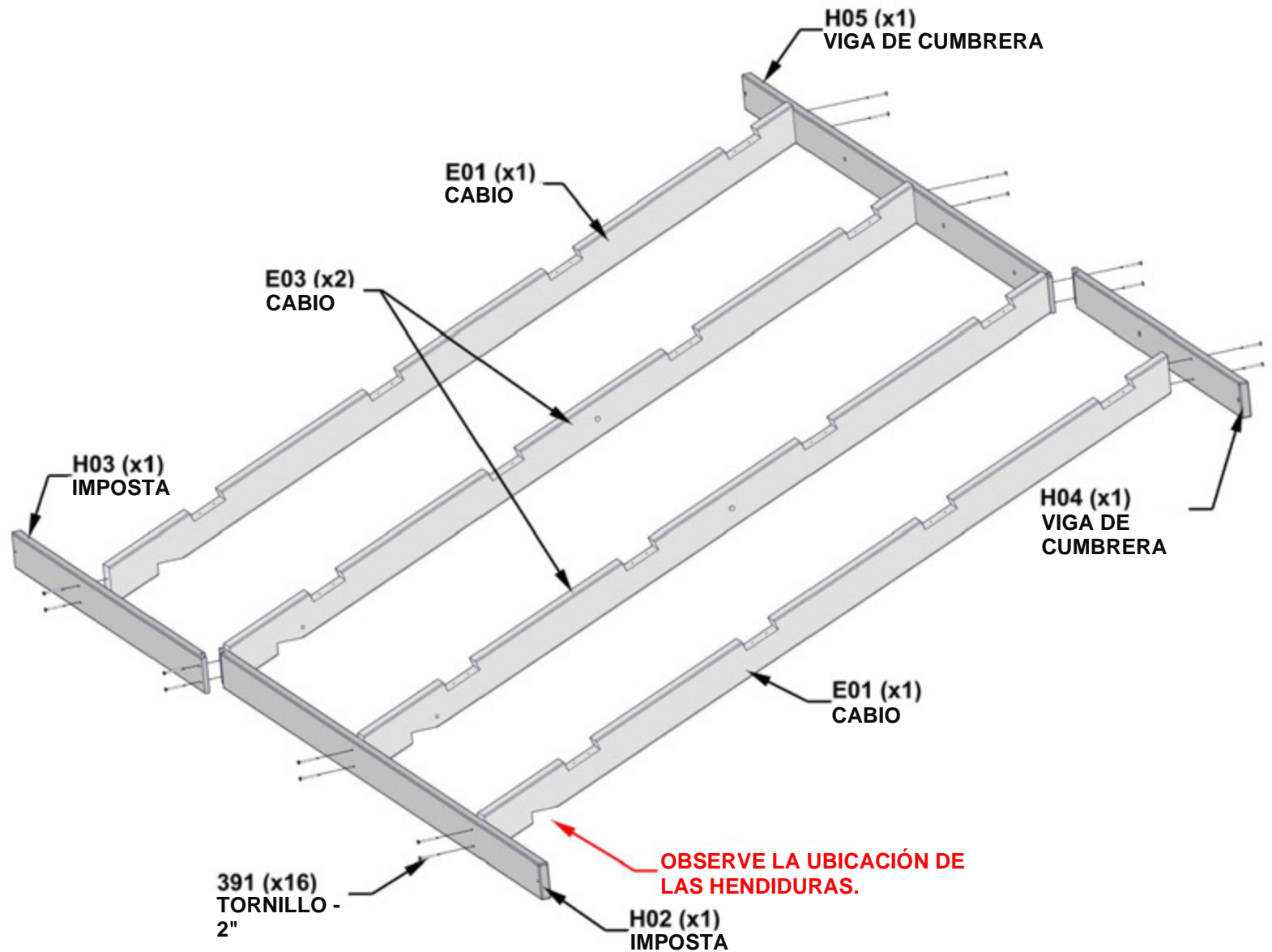

PASO 24A - MONTAJE DEL PANEL DE TECHO

CANTIDAD	NÚMERO DE PARTE	DESCRIPCIÓN
32	H100391	TORNILLO PFH 8x2 NG



H07 CORREA - W4L 19520
(x4) 15/16" x 3 3/8" x 43 9/16" (24 x 86 x 1107)



H06 CORREA - W4L 19519
(x4) 15/16" x 3 3/8" x 7 4 9/16" (24 x 86 x 1894)

PANEL DE TECHO B

NO AJUSTE COMPLETAMENTE LOS TORNILLOS

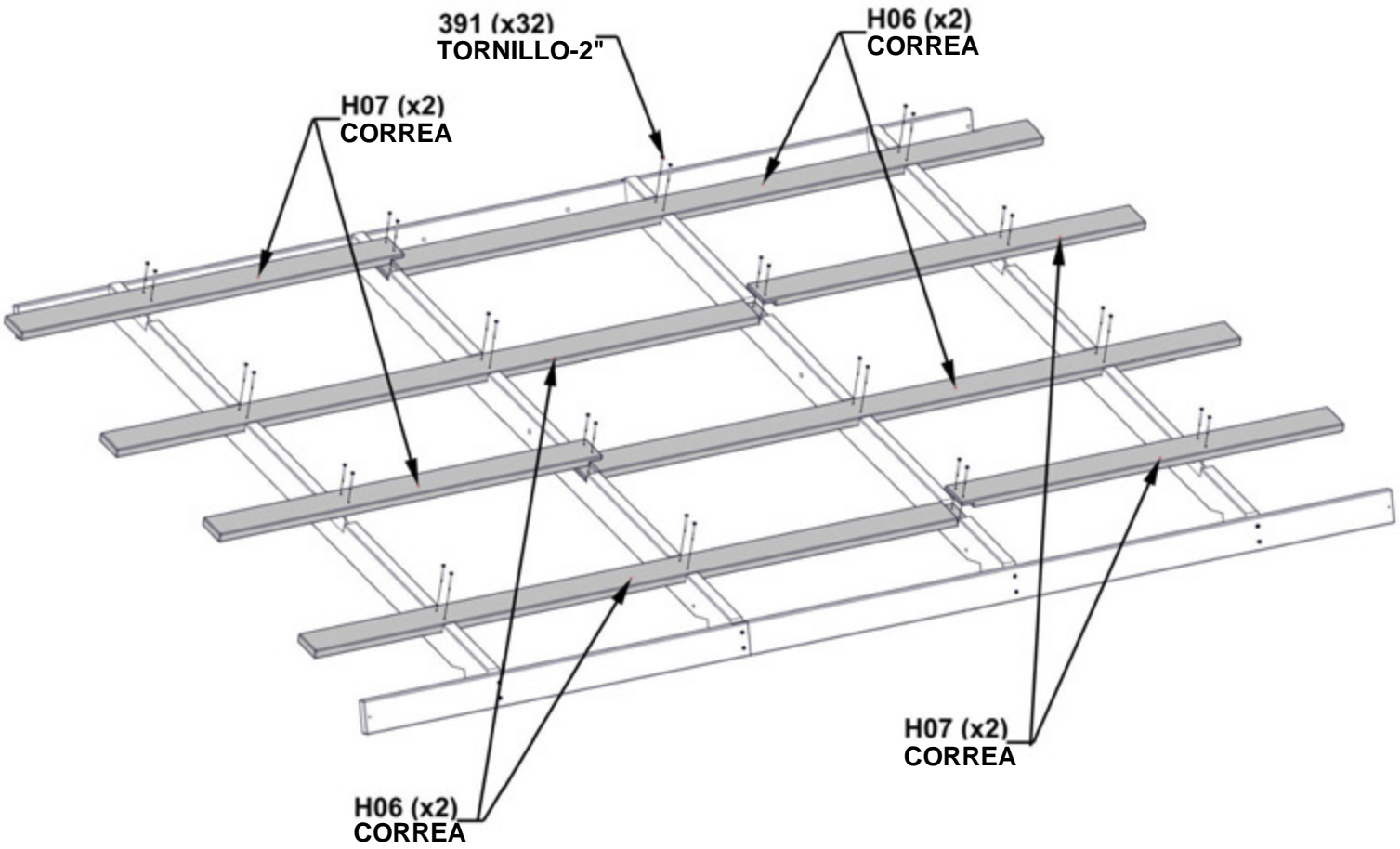

PASO 24B - MONTAJE DEL PANEL DE TECHO

PANEL DE TECHO B

IMPORTANTE:

- FORME UN ÁNGULO RECTO CON LA UNIDAD ANTES DE CONTINUAR CON LOS SIGUIENTES PASOS.
- LAS DIMENSIONES QUE SE INDICAN A CONTINUACIÓN SON CRÍTICAS PARA EL MONTAJE FINAL DEL TECHO.
- LAS MEDIDAS DEBEN ESTAR DENTRO DE APROXIMADAMENTE 1/4" [6 mm].
- SI SE USAN MEDIDAS FUERA DE LOS LÍMITES, NO SE PODRÁ MONTAR EL TECHO.

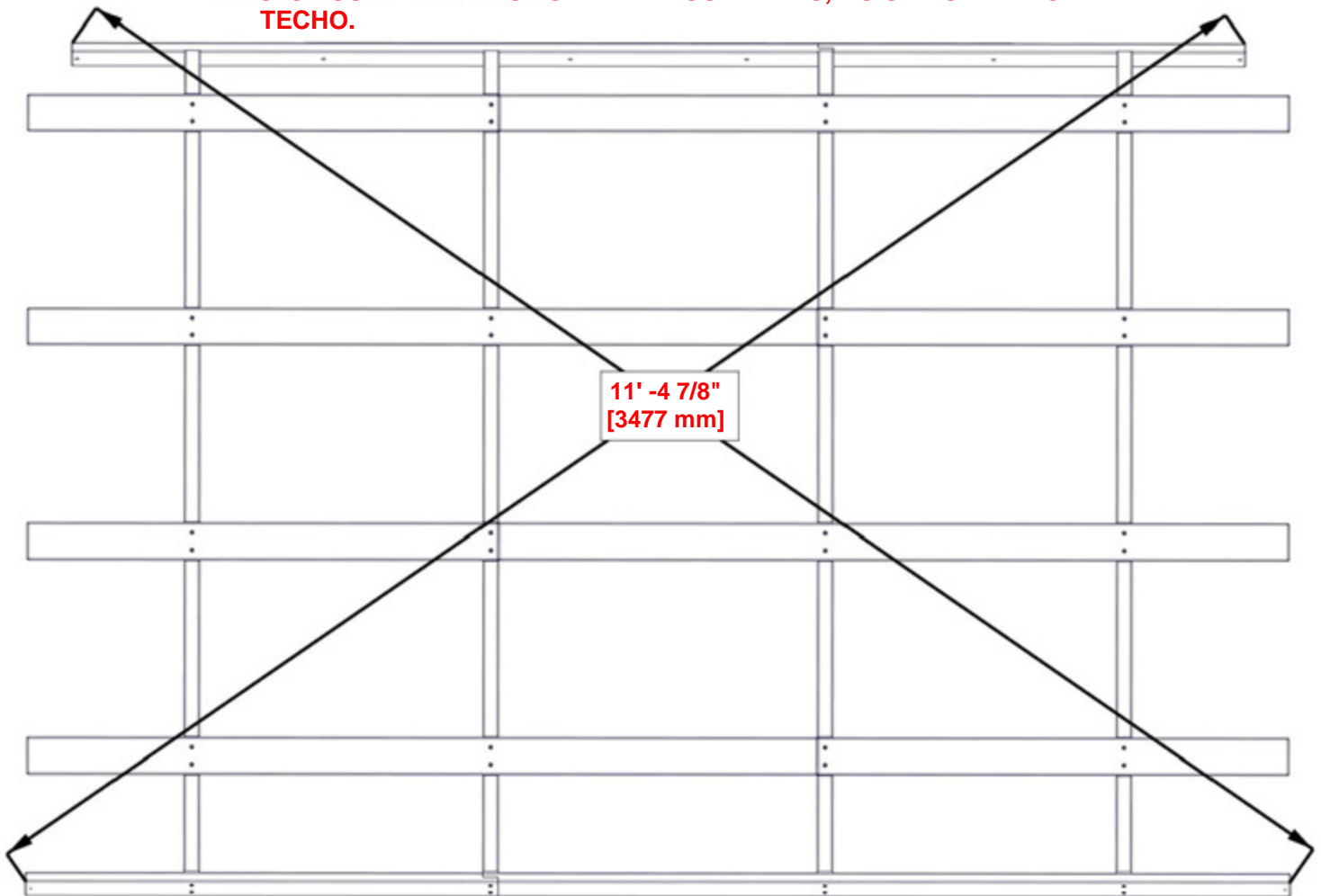

UNA VEZ QUE EL PANEL ESTÉ ALINEADO, APRIETE COMPLETAMENTE LOS TORNILLOS.

PASO 25 – MONTAJE DEL PANEL DE PISO

PANEL DE TECHO B

- UTILICE ESTE PASO PARA FAMILIARIZARSE CON EL PANEL DE TECHO Y OBTENER ASISTENCIA EN LOS PASOS 26-28.
- RETIRE LA PELÍCULA PROTECTORA AZUL.
- COMIENCE POR EL EXTREMO INDICADO Y REALICE EL MONTAJE SIGUIENDO LA DIRECCIÓN DE LA FLECHA.
- **SE DEBEN USAR GANTES AL MANIPULAR LOS PANELES DE TECHO: LOS BORDES SON AFILADOS.**

LOS ORIFICIOS PRETALADRADOS EN CADA PANEL SIEMPRE DEBEN COLOCARSE DEL LADO DE LA CUMBRERA.

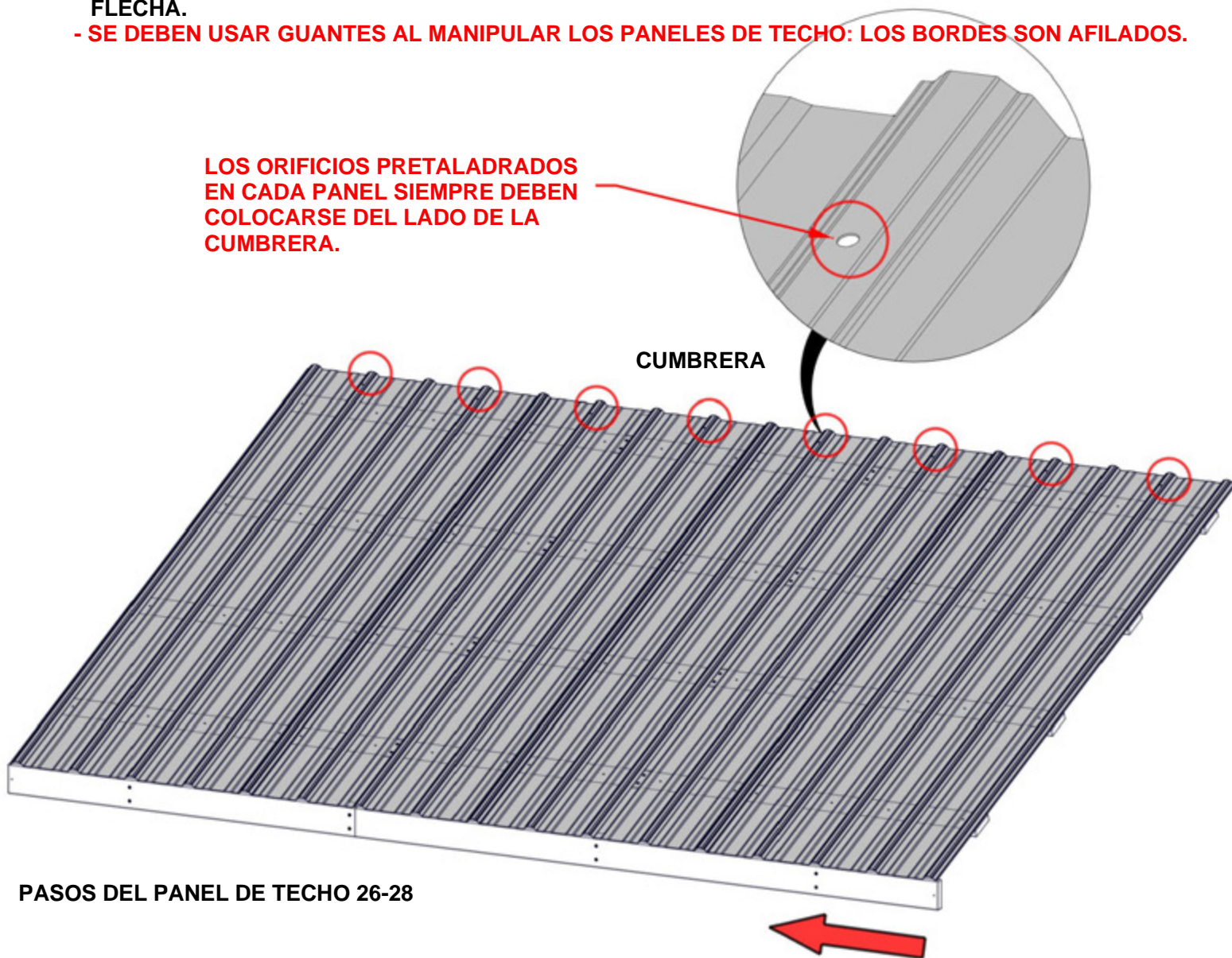

PASO 26 - MONTAJE DEL PANEL DE TECHO



A4M02639 PLANCHAS DE ACERO 29GA
(x2)

CANTIDAD	NÚMERO DE PARTE	DESCRIPCIÓN
32	H100833	TORNILLO PARA MADERA 10-16x3/4"

PANEL DE TECHO B

- ASEGÚRESE DE QUE EL PANEL DEL TECHO ESTÉ NIVELADO ANTES DE CONTINUAR.

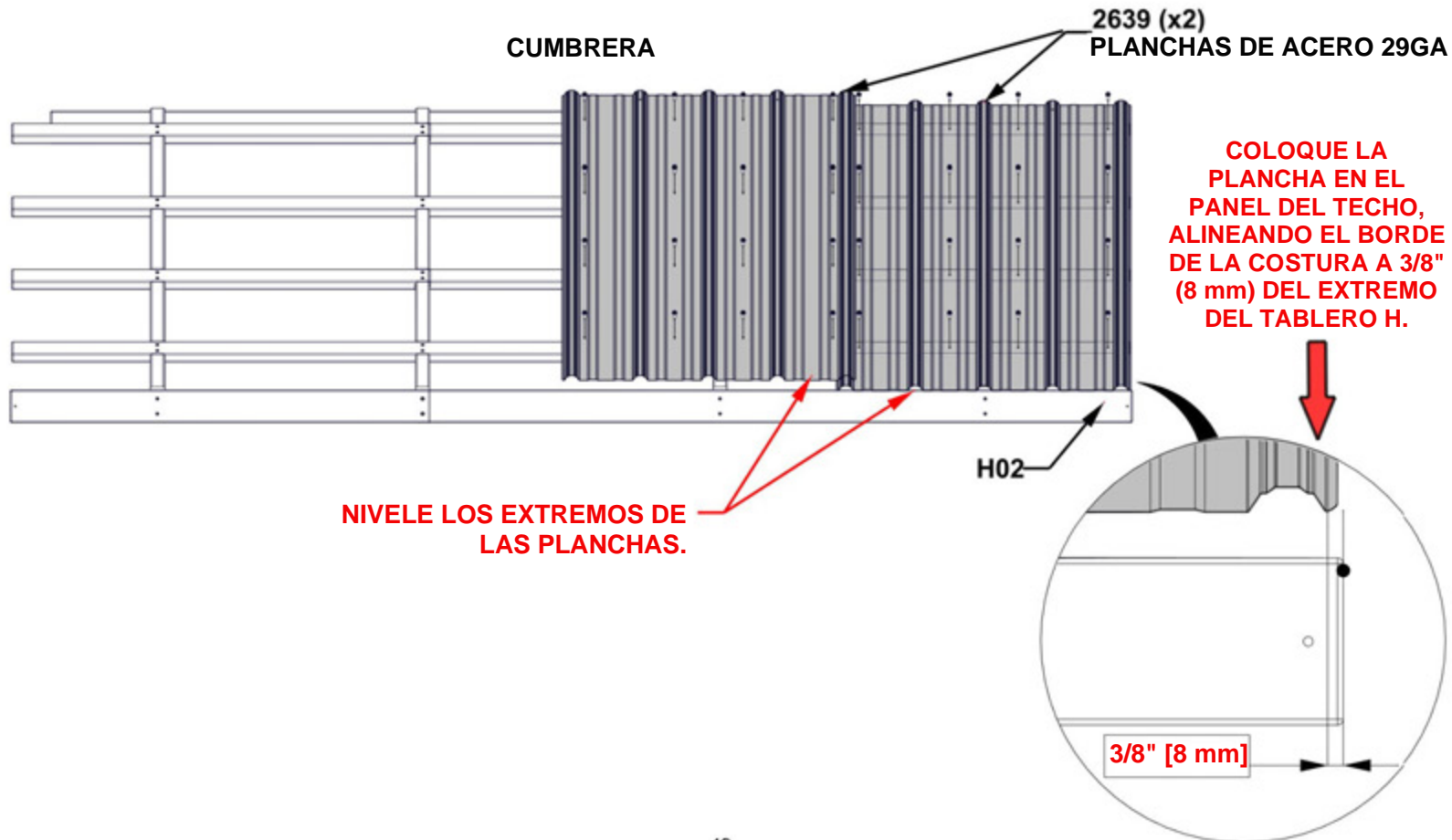
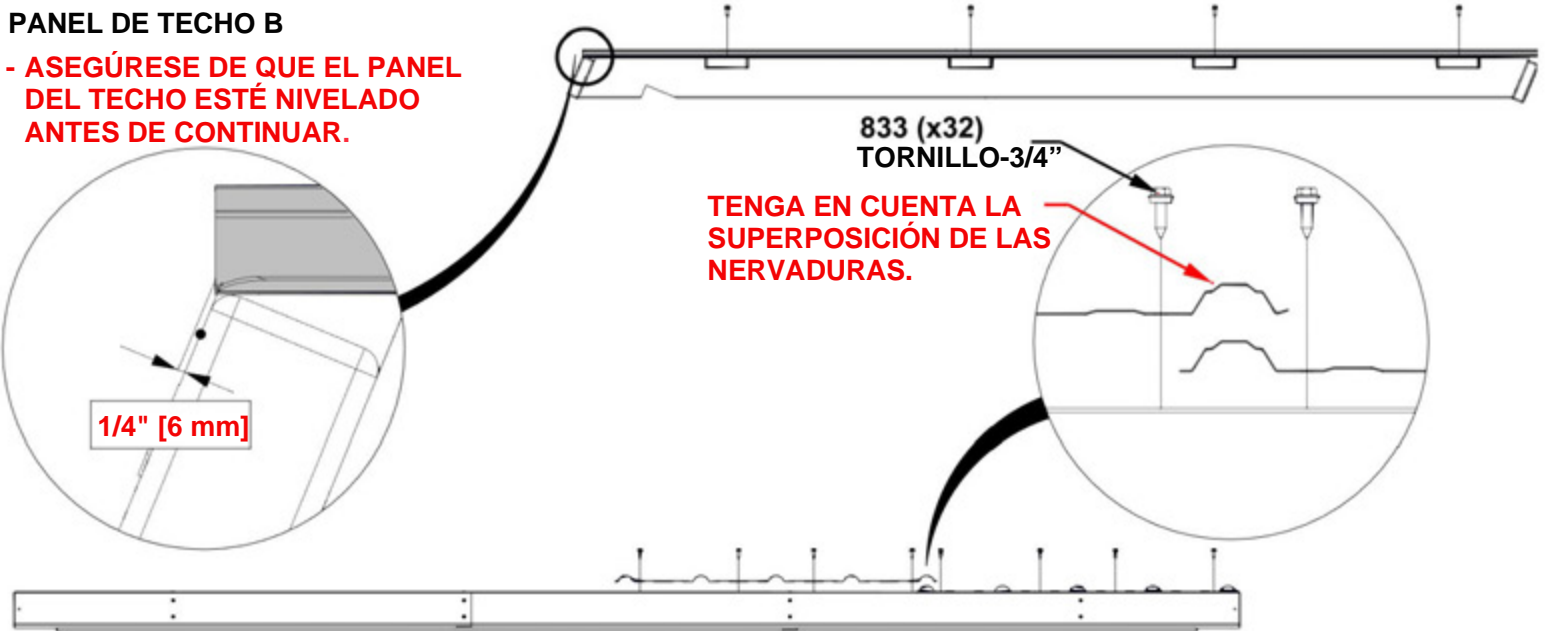

PASO 27 - MONTAJE DEL PANEL DE TECHO

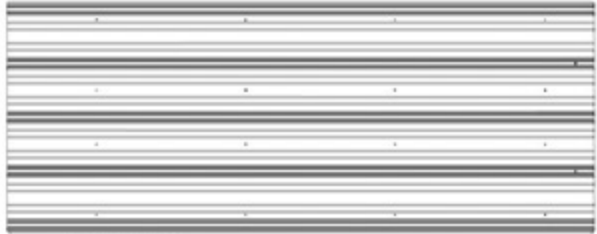

A4M02639 (x2) PLANCHAS DE ACERO 29GA

CANTIDAD	NÚMERO DE PARTE	DESCRIPCIÓN
32	H100833	TORNILLO PARA MADERA 10-16x3/4"

PANEL DE TECHO B

TENGA EN CUENTA LA SUPERPOSICIÓN DE LAS NERVADURAS.

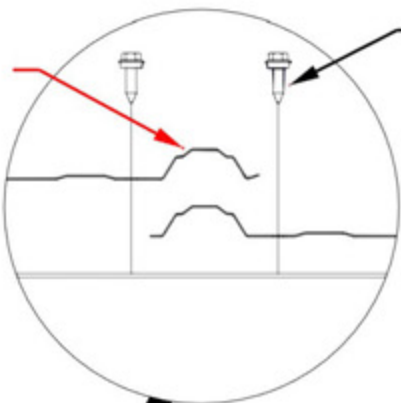

833 (x32) TORNILLO-3/4"



2639 (x2) PLANCHAS DE ACERO 29GA

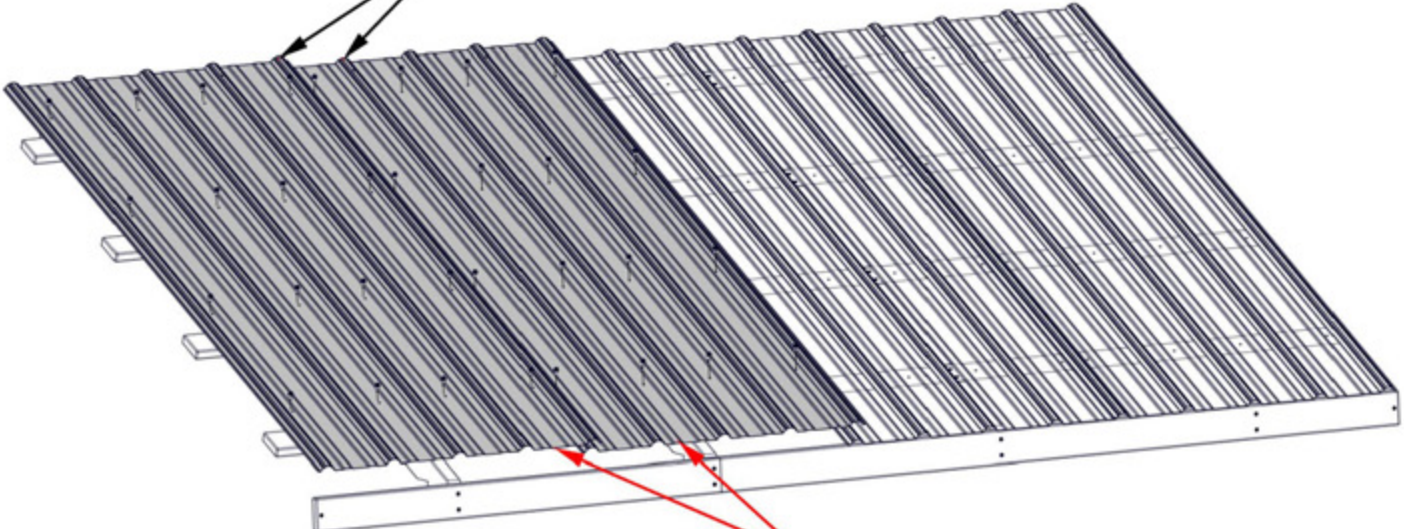

NIVLE LOS EXTREMOS DE LAS PLANCHAS.

PASO 28 - MONTAJE DEL PANEL DE TECHO

CANTIDAD	NÚMERO DE PARTE	DESCRIPCIÓN
8	H100759	TORNILLO AUTOPERFORANTE 1/4x1



A4M02637 (x2) PERFIL DE CONTORNO DEL TECHO

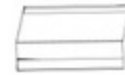

A4M02638 (x1) EMPALME DE PERFIL DE CONTORNO DEL TECHO

PANEL DE TECHO B

DEBIDO A LAS MÚLTIPLES CAPAS DE METAL EN EL PERFIL DEL CONTORNO, SE RECOMIENDA UTILIZAR UNA BROCA DE 1/8" PARA HACER LOS ORIFICIOS INICIALES.

DESPLACE EL PERFIL DEL CONTORNO EN EL EMPALME. ASEGÚRESE DE QUE AMBOS EXTREMOS ESTÉN ALINEADOS CON EL BORDE DE LOS PANELES DE TECHO.

LOS TORNILLOS PASAN A TRAVÉS DEL PERFIL DEL CONTORNO HACIA LA PARTE SUPERIOR DE LAS NERVADURAS EN LAS UBICACIONES APROXIMADAS QUE SE MUESTRAN.

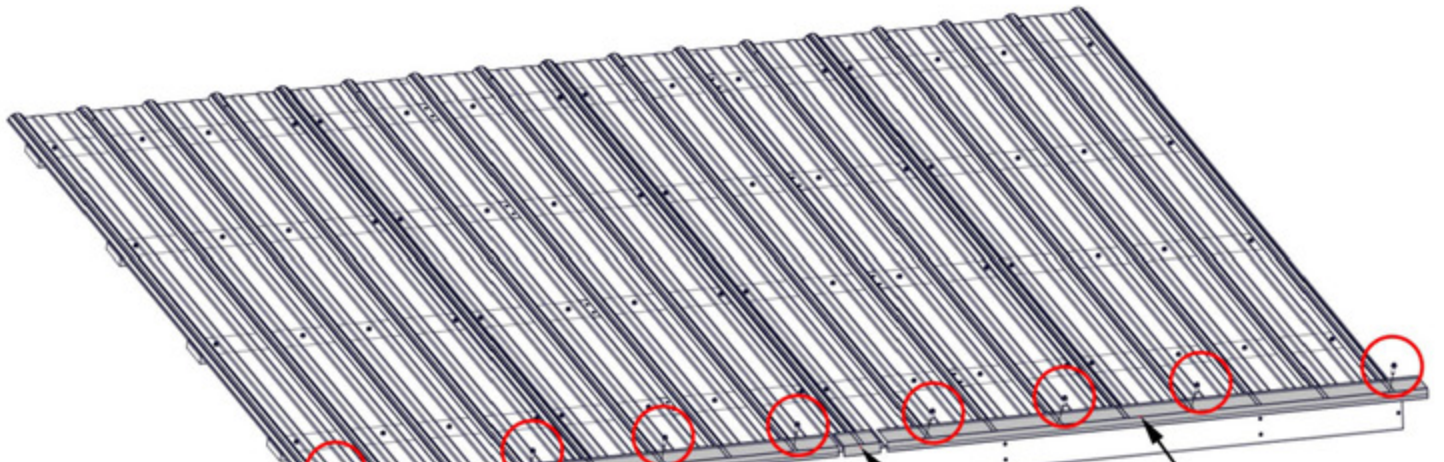

AL MISMO NIVEL

2637 (x1) PERFIL DE CONTORNO DEL TECHO

2638 (x1) EMPALME DE PERFIL DE CONTORNO DEL TECHO

2637 (x1) PERFIL DE CONTORNO DEL TECHO

759(x8) TORNILLO - 1"

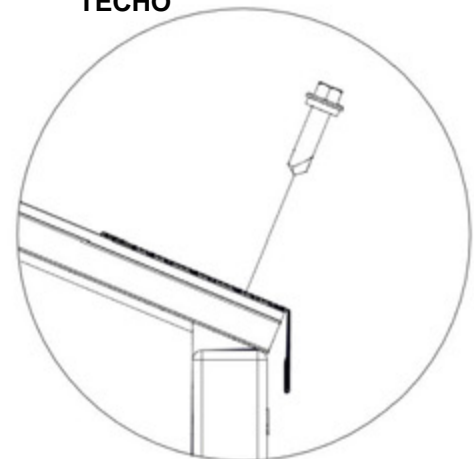
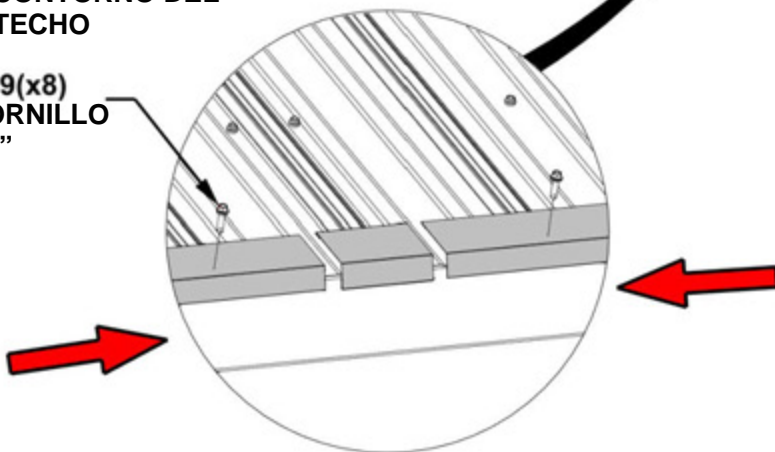

VISTA LATERAL

PASO 29 - PANEL DEL TECHO

CANTIDAD	NÚMERO DE PARTE	DESCRIPCIÓN
4	H100391	TORNILLO PFH 8x2 NG

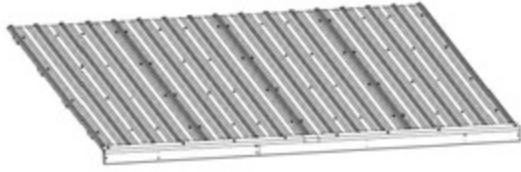

PANEL DE TECHO A



PANEL DE TECHO B

-CON LA AYUDA DE AL MENOS DOS PERSONAS, ELEVE EL MONTAJE DEL PANEL DE TECHO Y DESLÍCELO EN LAS GUÍAS DE LOS CABIOS. UNA VEZ COLOCADO, INSTALE LAS PIEZAS METÁLICAS PARA FIJARLO.
-ES ÚTIL CONTAR CON UNA TERCERA PERSONA PARA FIJAR EL TECHO UNA VEZ QUE ESTÉ COLOCADO EN SU LUGAR.

REPITA ESTE PASO PARA EL PANEL DEL TECHO B.

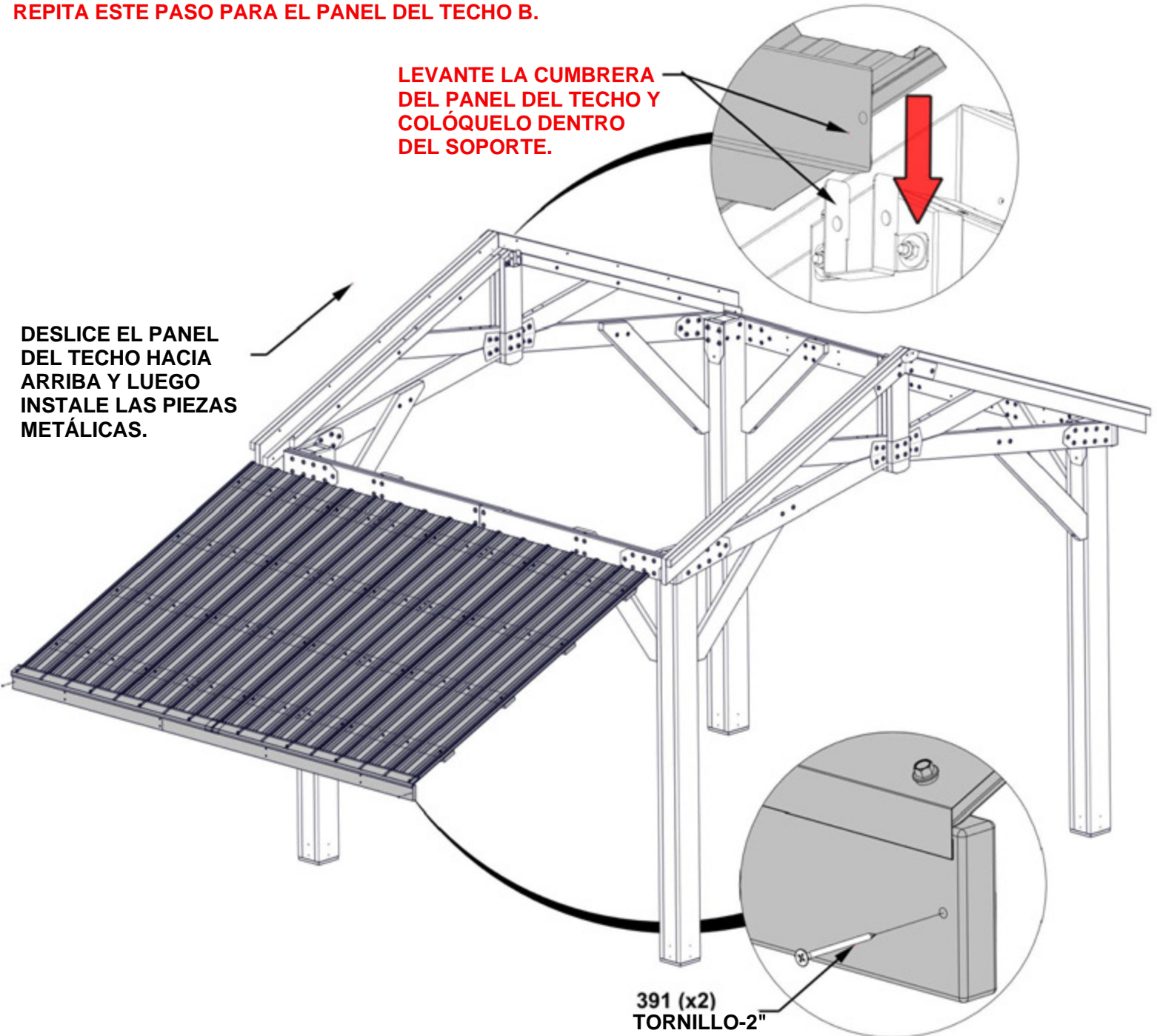

PASO 30 - PANEL DEL TECHO

CANTIDAD	NÚMERO DE PARTE	DESCRIPCIÓN
4	H100479	CONTRATUERCA 5/16 NG
4	H100194	PERNO WH 5/16x2 1/2 NG
4	H100198	ARANDELA DE FIJACIÓN EXT.8x19
4	H100478	ARANDELA PLANA 8x27 NG

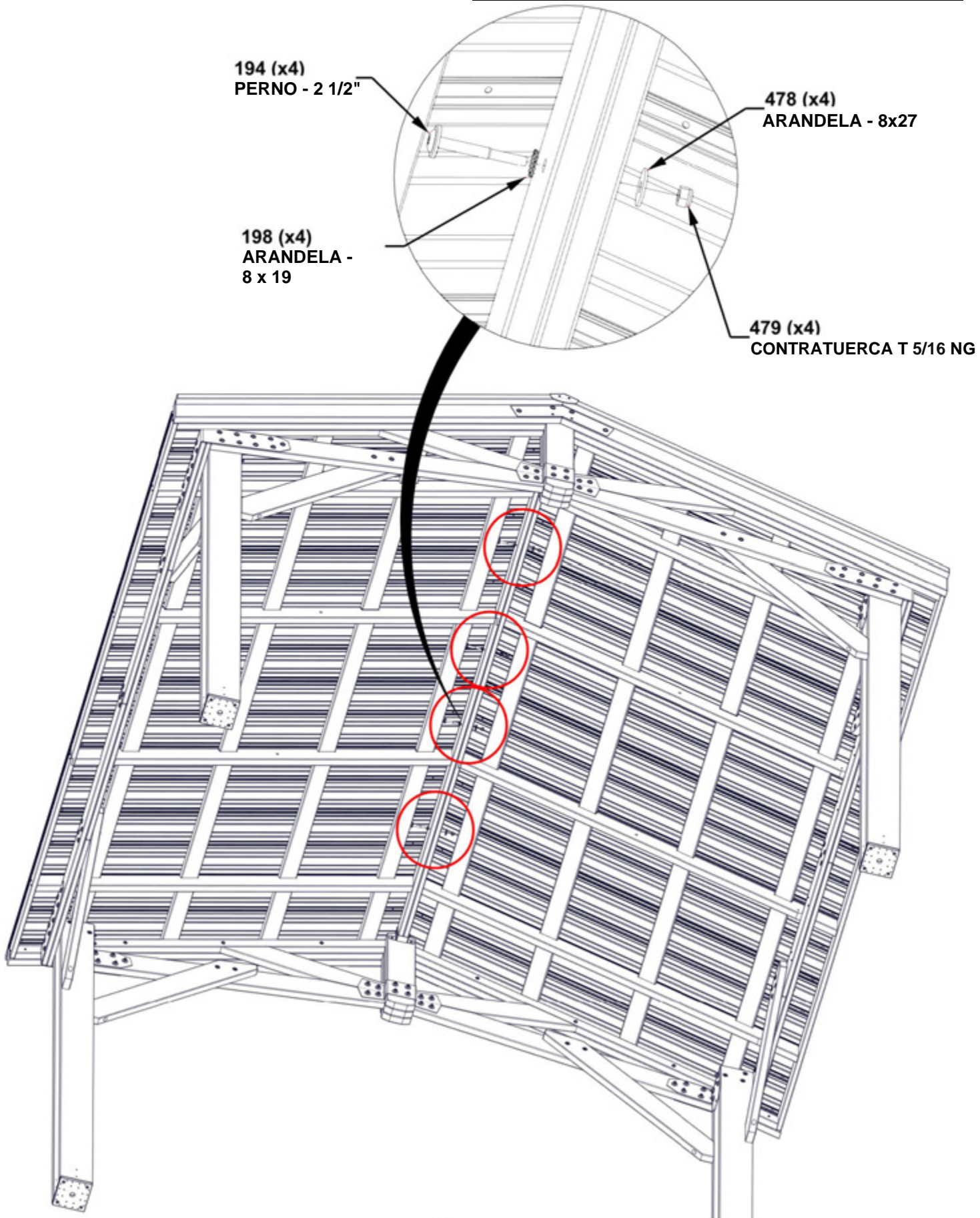

PASO 31 - PANEL DEL TECHO

CANTIDAD	NÚMERO DE PARTE	DESCRIPCIÓN
2	H100478	ARANDELA PLANA 8x27 N G
2	H100479	CONTRATUERCA 5/16 NG
2	H100195	PERNO WH 5/16x2 3/4 NG

COMPLETE ESTE PASO DOS VECES PARA EL LADO OPUESTO

- EL USO DE ABRAZADERAS PUEDE AYUDAR EN LA ALINEACIÓN DE LOS ORIFICIOS DE LOS PERNOS.

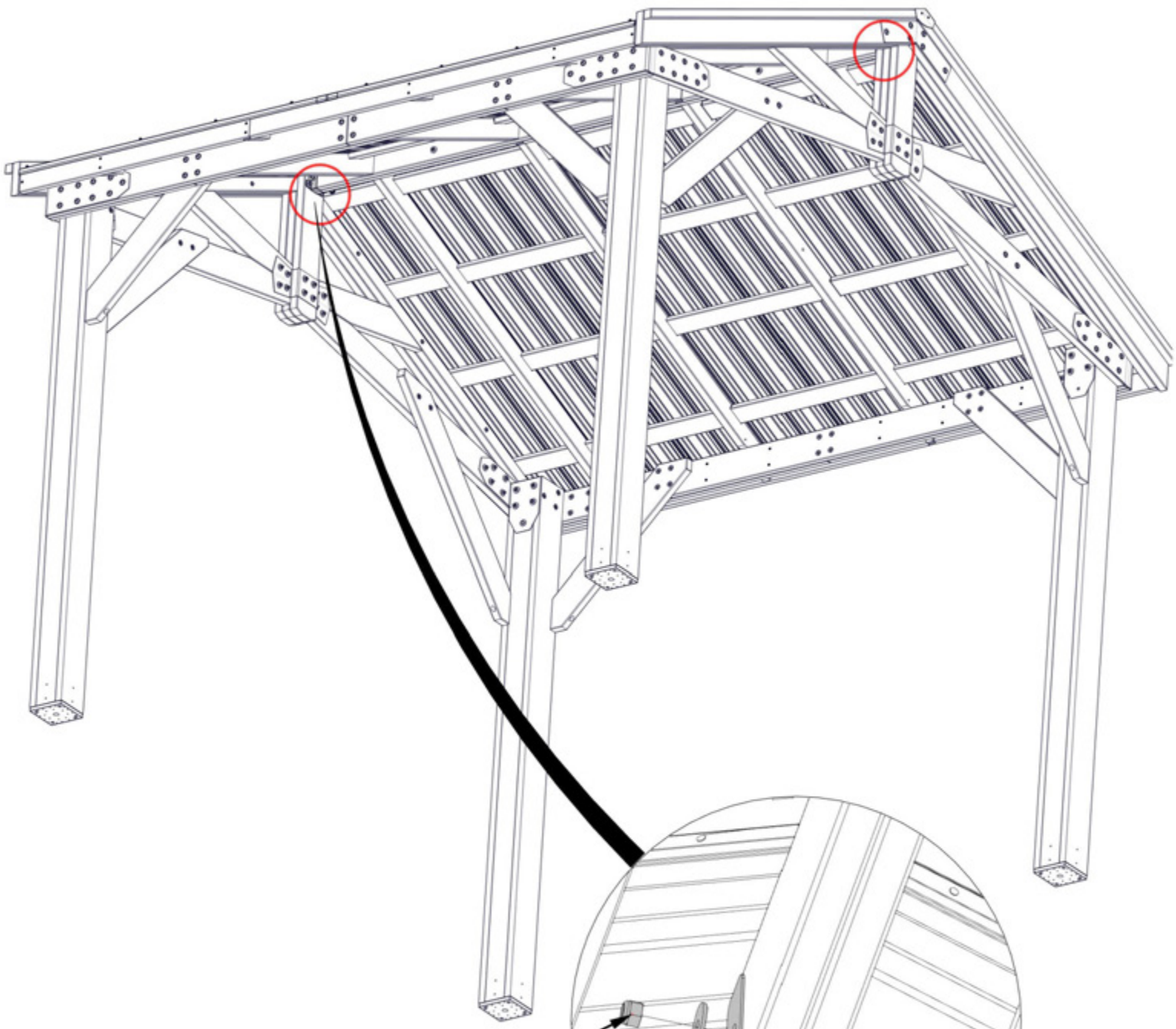

**479 (x1)
CONTRATUERCA
- 5/16"**

**478 (x1)
ARANDELA - 8x27**

**195 (x1)
PERNO -
2 3/4"**

PASO 32 - PANEL DEL TECHO

CANTIDAD	NÚMERO DE PARTE	DESCRIPCIÓN
4	H100479	CONTRATUERCA 5/16 NG
4	H100480	PERNO WH 5/16x4 3/4 NG
4	H100198	ARANDELA DE FIJACIÓN EXT. 8x19
4	H100478	ARANDELA PLANA 8x27 NG



E06 ARMAZÓN DE ACCESORIOS - W4L 16863
(x4) 1 3/8"X3 3/8"X73 7/8" (36x86x1875)

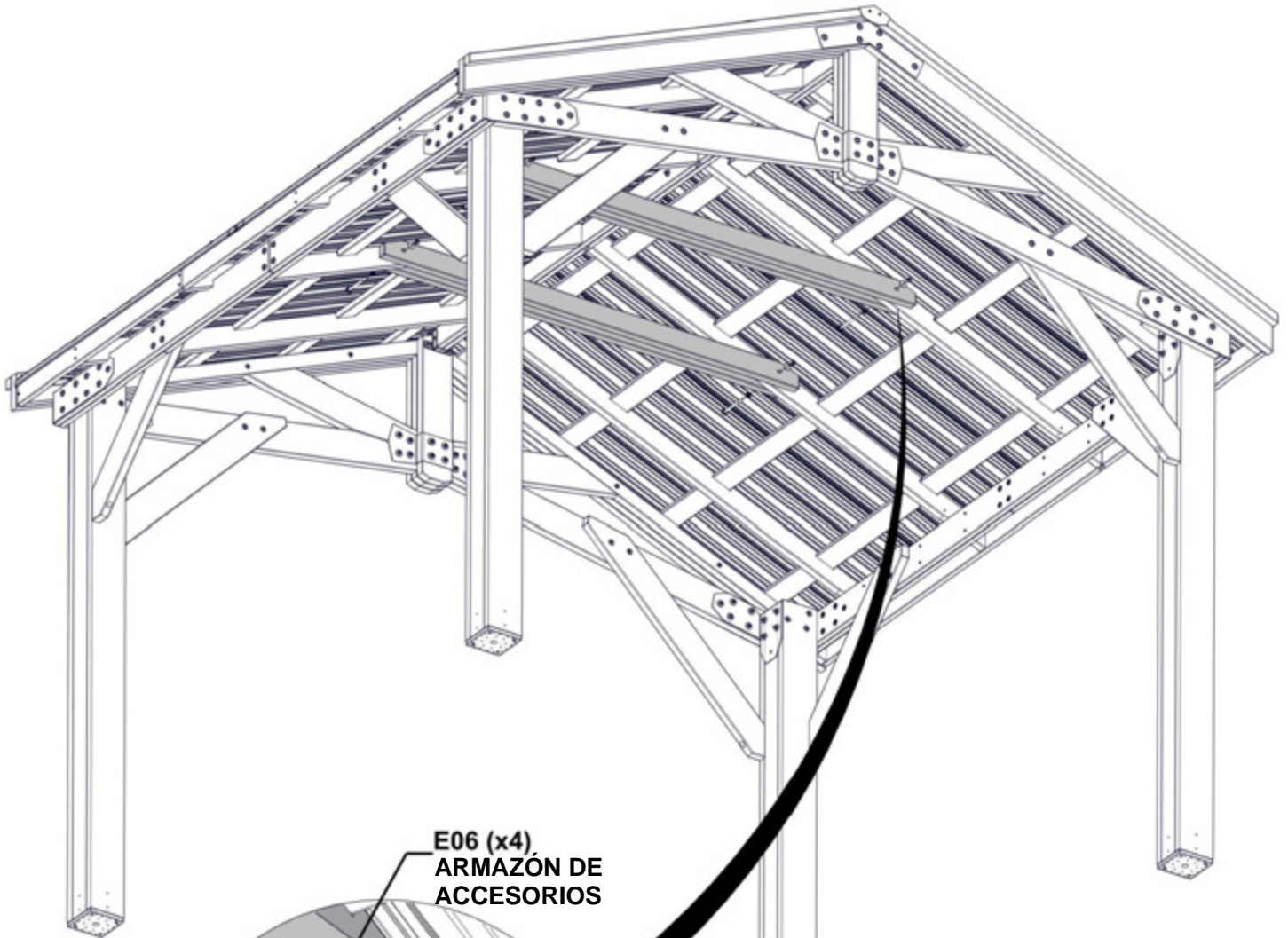

198 (x4)
ARANDELA -
8 x 19
480 (x4)
PERNO -
4 3/4"

E06 (x4)
ARMAZÓN DE
ACCESORIOS

479 (x4)
CONTRATUERCA - 5/16"

478 (x4)
ARANDELA - 8x27

PASO 33 - PANEL DEL TECHO

CANTIDAD	NÚMERO DE PARTE	DESCRIPCIÓN
4	H100479	CONTRATUERCA 5/16 NG
4	H100480	PERNO WH 5/16x4 3/4 NG
4	H100198	ARANDELA DE FIJACIÓN EXT. 8x19
4	H100478	ARANDELA PLANA 8x27 NG



A4M01228 PINZA PARA CABIO
(x4)

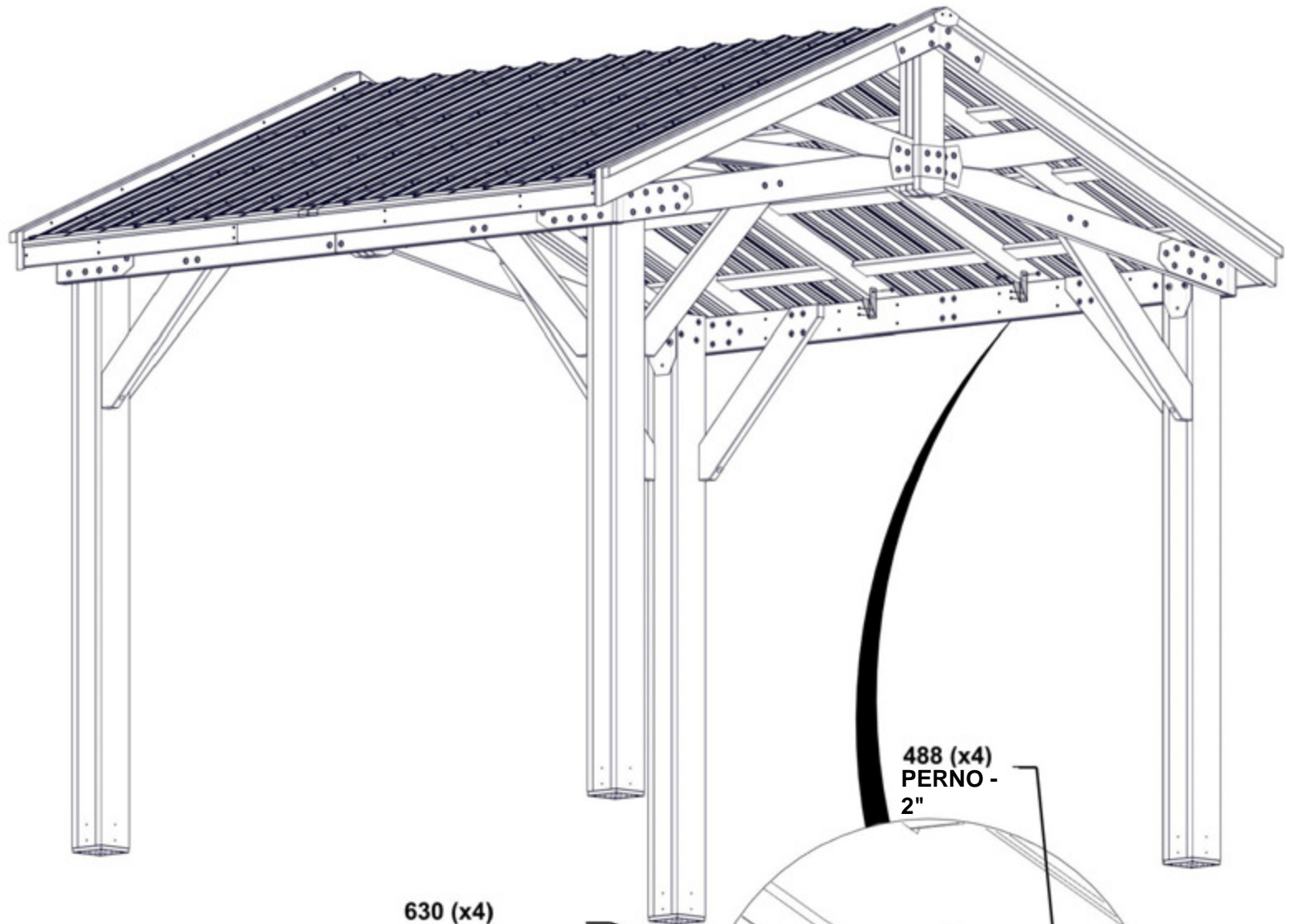

630 (x4)
ARANDELA -
8x19

653 (x4)
CONTRATUERCA
- 1/4"

1069 (x8)
TORNILLO -
7/8"

488 (x4)
PERNO -
2"

1228 (x4)
PINZA PARA
CABIO

PASO 34 - PANEL DEL TECHO

CANTIDAD	NÚMERO DE PARTE	DESCRIPCIÓN
16	H100833	TORNILLO PARA MADERA 10-16x3/4"

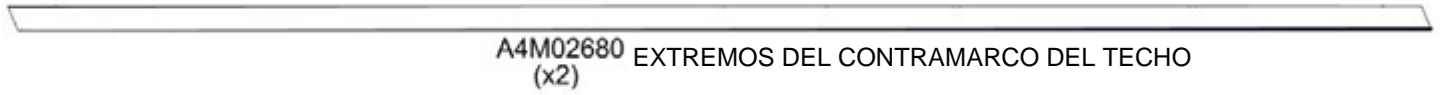
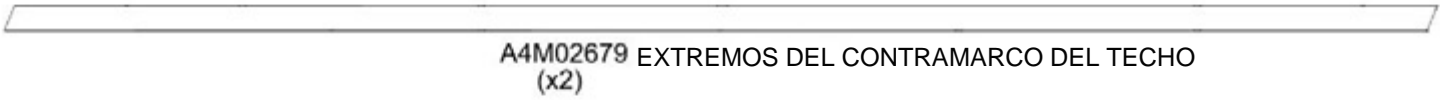

COMPLETE ESTE PASO DOS VECES PARA EL LADO OPUESTO.

- COLOQUE LOS TORNILLOS EN LÍNEA CON LOS TORNILLOS DEL PANEL DEL TECHO.

RETIRE LOS CUATRO TORNILLOS INSTALADOS ANTERIORMENTE Y VUELVA A COLOCAR LA MOLDURA DEL EXTREMO DEL TECHO DE SEGURIDAD EN LA MOLDURA DEL BORDE DEL TECHO INSTALADA ANTERIORMENTE

833 (x8)
TORNILLO - 3/4"

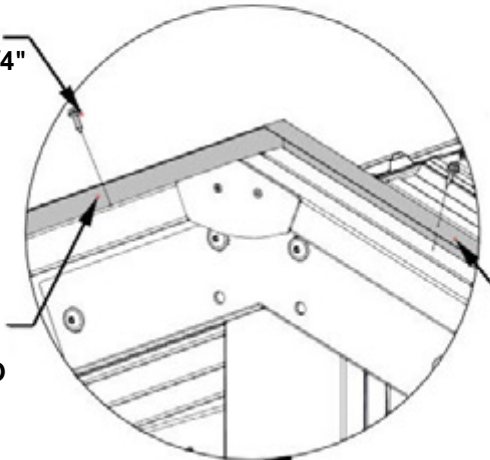

2680 (x1)
EXTREMOS DEL CONTRAMARCO DEL TECHO

MOLDURA DE BORDE DE TECHO INSTALADA PREVIAMENTE

2679 (x1)
EXTREMOS DEL CONTRAMARCO DEL TECHO

2680
EXTREMOS DEL CONTRAMARCO DEL TECHO

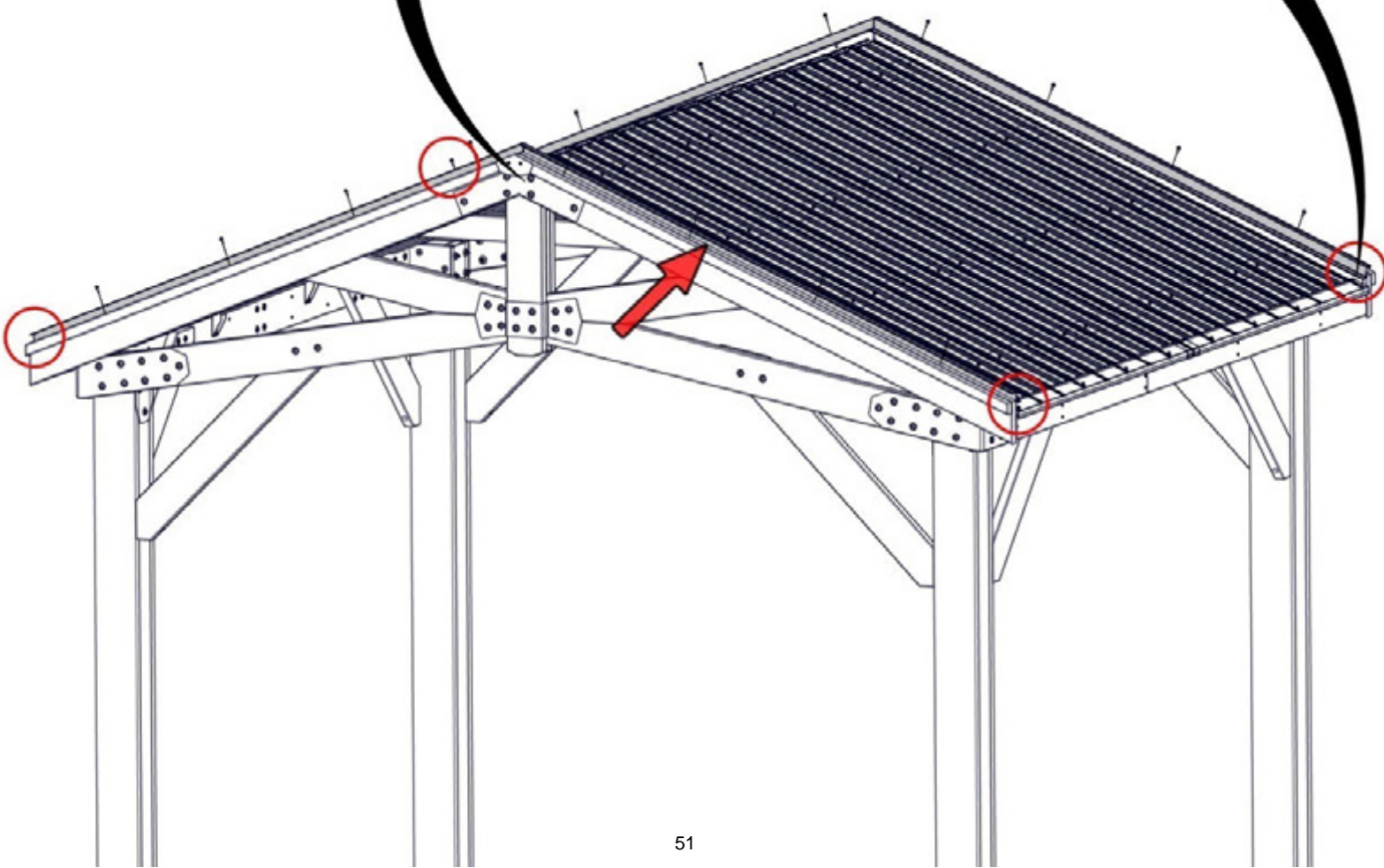
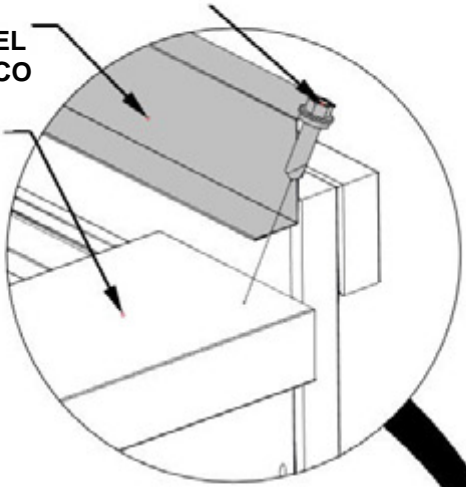

PASO 35 - PANEL DEL TECHO



A4M02640 UNIÓN DE PROTECTOR DE CUMBRERA (x1)

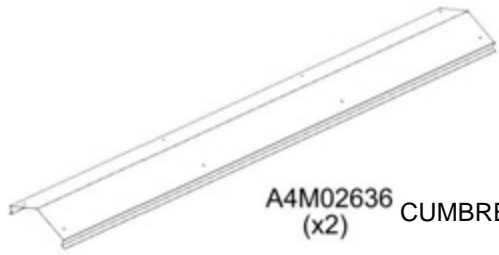

A4M02636 CUMBRERA 29GA (x2)

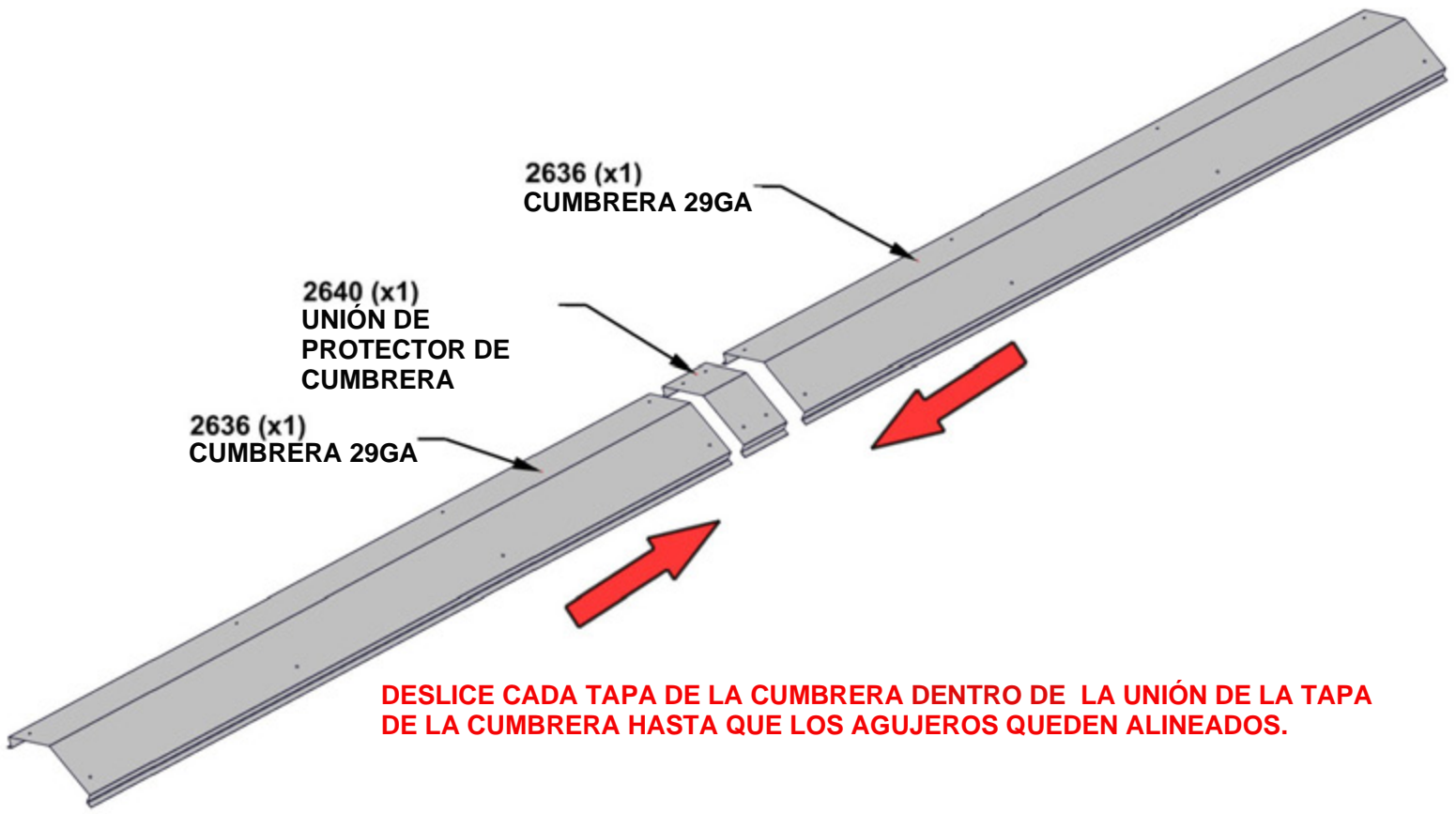

DESLICE CADA TAPA DE LA CUMBRERA DENTRO DE LA UNIÓN DE LA TAPA DE LA CUMBRERA HASTA QUE LOS AGUJEROS QUEDEN ALINEADOS.

PASO 36 - MONTAJE DEL KIOSKO

CANTIDAD	NÚMERO DE PARTE	DESCRIPCIÓN
16	H100833	TORNILLO PARA MADERA 10-16x3/4"



J09 RIGIDIZADOR DE CUMBRERA - W4L 13590
(x2) 15/16"x2 3/8"x47 5/8" (24x60x1210)



J10 RIGIDIZADOR DE LA TAPA DE LA CUMBRERA - W4L 13591
(x2) 15/16"x2 3/8"x69 5/16" (24x60x1760)



A6P00398
(x2) PROTECTOR DE LA TAPA DE LA CUMBRERA

- RETIRE LOS ESPACIADORES DE LOS PROTECTORES DE LA TAPA DE LA CUMBRERA ANTES DE INSTALAR
- **LONGITUD FINAL - 9'-9" [2974 mm]**

LA TAPA DE LA CUMBRERA DEBE LEVANTARSE DEL CENTRO PARA EVITAR DAÑOS ANTES DE LA INSTALACIÓN.

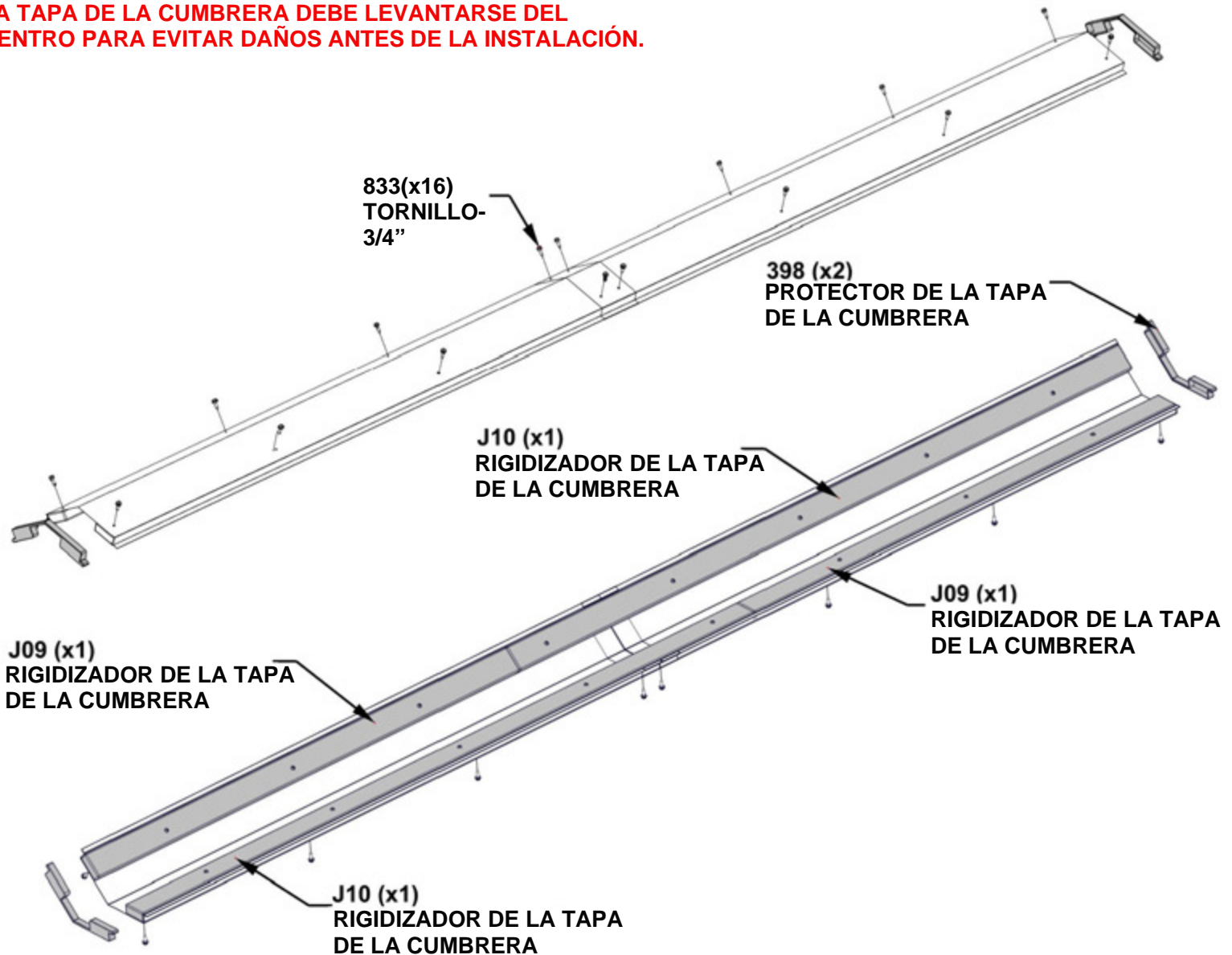

PASO 37 - MONTAJE DEL KIOSKO

CANTIDAD	NÚMERO DE PARTE	DESCRIPCIÓN
16	H100392	TORNILLO PWH 8x3/4 NG



MONTAJE DE LA TAPA DE LA CUMBRERA DEL PASO ANTERIOR

NO SE SUBA AL TECHO PARA INSTALARLA. LA TAPA DEL TECHO HA SIDO DISEÑADA PARA INSTALARSE DESDE UNA ESCALERA.

- PARA UNA INSTALACIÓN ADECUADA, PÍDALE A UN AYUDANTE ADULTO QUE APLIQUE PRESIÓN HACIA ABAJO SOBRE LA TAPA DE LA CUMBRERA AL AJUSTAR LOS TORNILLOS.

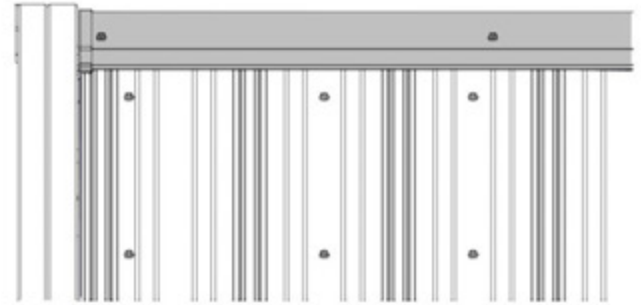
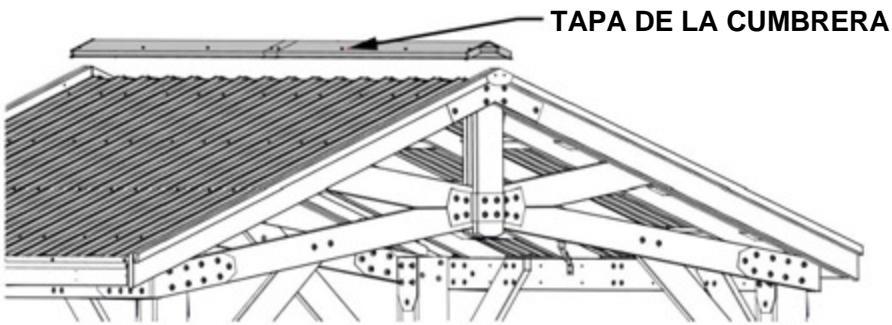

INSTALE LOS TORNILLOS A TRAVÉS DE LOS ORIFICIOS GUÍA EN LOS PANELES DEL TECHO EN LAS TABLAS DEL RIGIDIZADOR DE LA TAPA DE LA CUMBRERA.

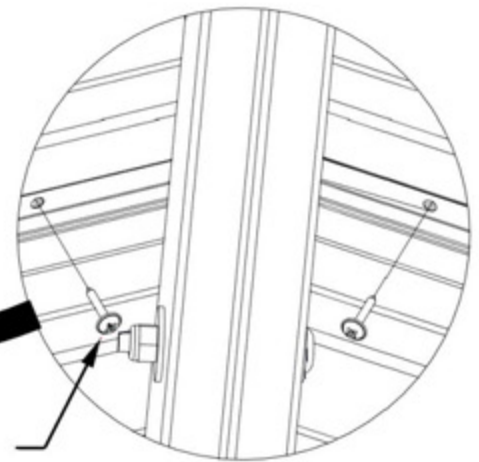
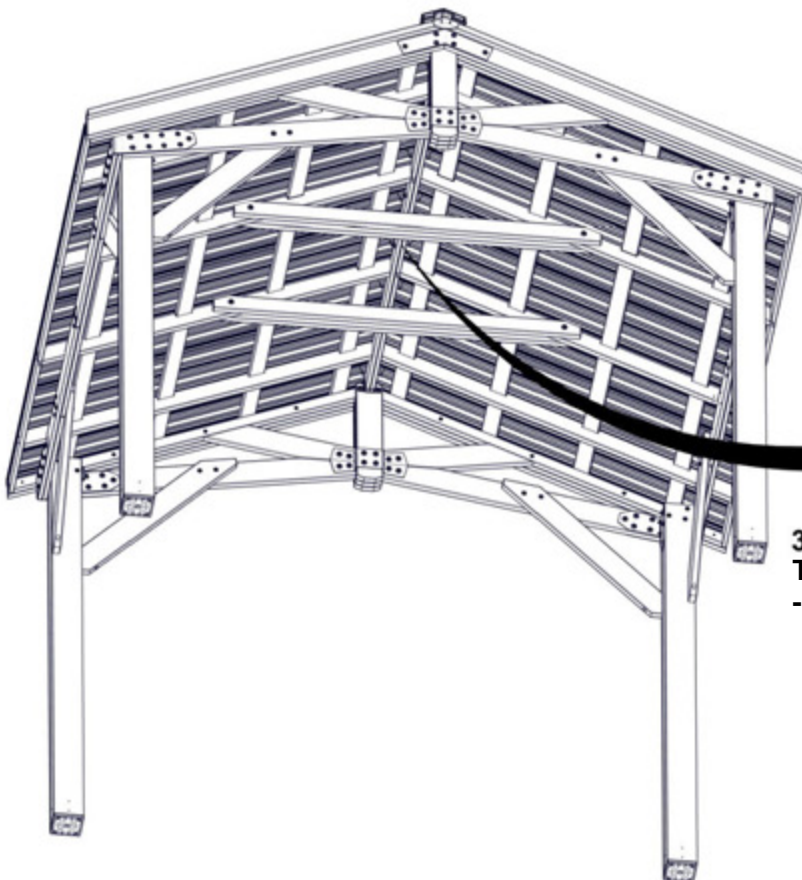

392 (x16)
TORNILLO
- 3/4"

PASO 38 - MONTAJE DEL KIOSKO (OPCIONAL)

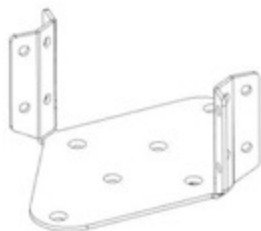

CANTIDAD	NÚMERO DE PARTE	DESCRIPCIÓN
4	H100385	TORNILLO PFH 8x1 NG

A4M02501
(x1) SOPORTE DE MONTAJE DEL VENTILADOR

- FIJE SU CAJA ELÉCTRICA (SE VENDE POR SEPARADO) CON LOS ORIFICIOS PROVISTOS EN EL SOPORTE DE MONTAJE DEL VENTILADOR.
- COLOQUE EL SOPORTE DE MONTAJE DEL VENTILADOR EN LAS VIGAS DE LA CUMBRERA Y MUÉVALO A LA UBICACIÓN DESEADA DEL VENTILADOR.
- GIRE EL SOPORTE HASTA QUE LAS BRIDAS DE MONTAJE SE ALINEEN MEJOR CON LAS VIGAS DE LA CUMBRERA.
- UTILICE UNA BROCA DE 1/8" (3 mm) Y PERFORE ORIFICIOS GUÍA Y FÍJELOS COMO SE MUESTRA.

385 (x4)
TORNILLO -
1"
2501 (x1)
SOPORTE DE MONTAJE
DEL VENTILADOR

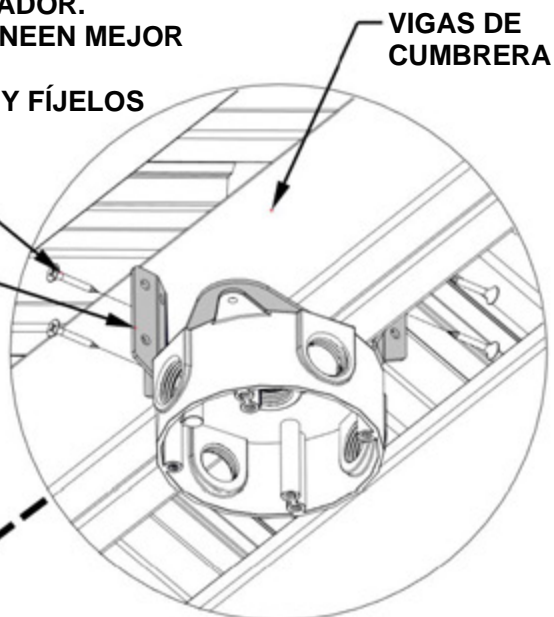

NO SE INCLUYEN
PIEZAS METÁLICAS.

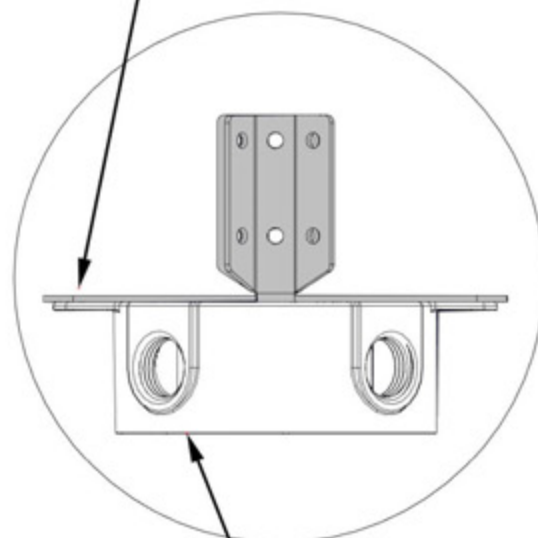

CAJA ELECTRICA NO
INCLUIDA

PASO 39 - MONTAJE DEL KIOSKO

CANTIDAD	NÚMERO DE PARTE	DESCRIPCIÓN
32	H100471	TORNILLO TIRANTE BLANCO 5/16x1 1/2 NG



A4M00978
(x8) PLACA DE POSTE



A4M00977
(x8) PLACA DE ANCLAJE DE POSTE

- UTILICE ORIFICIOS GUÍA EN EL POSTE PARA INSTALAR TORNILLOS TIRANTES

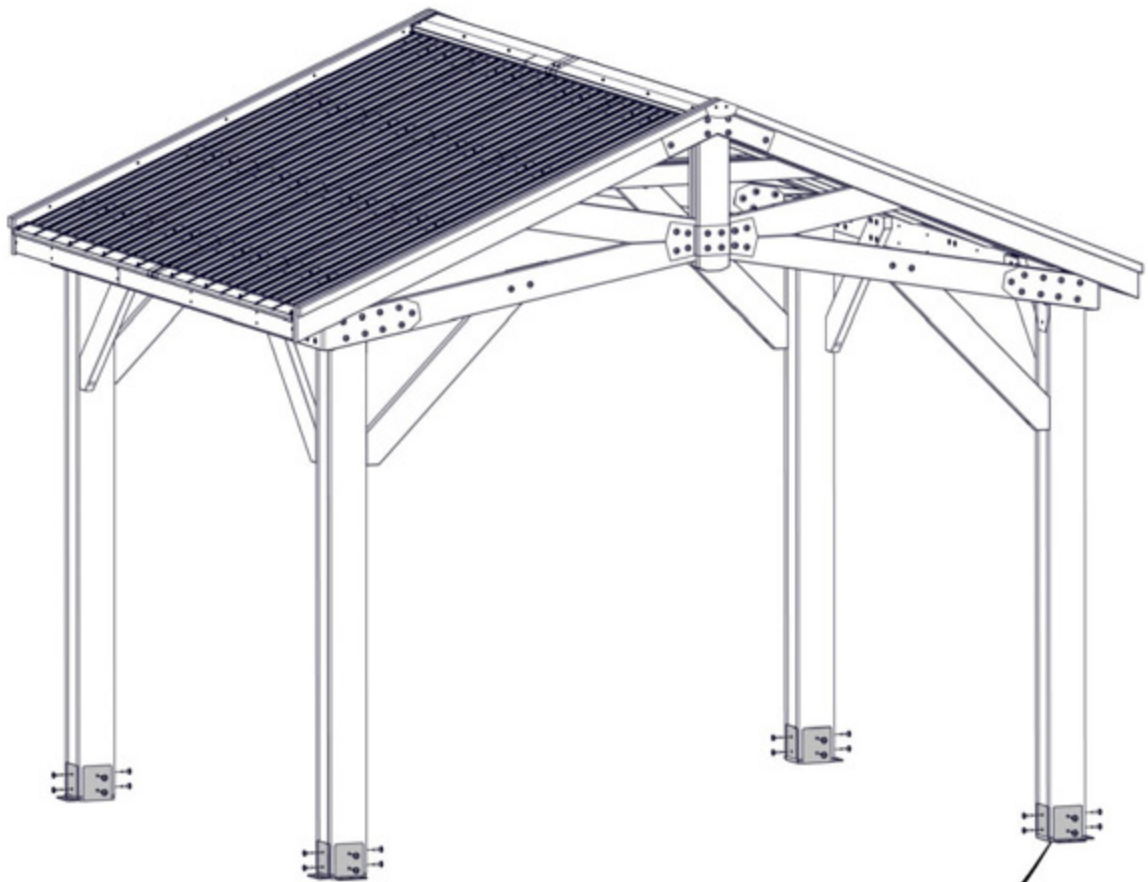

471 (x32)
TIRAFONDO - 1 1/2"

978 (x8)
PLACA DE POSTE

977 (x8)
PLACA DE ANCLAJE DE POSTE

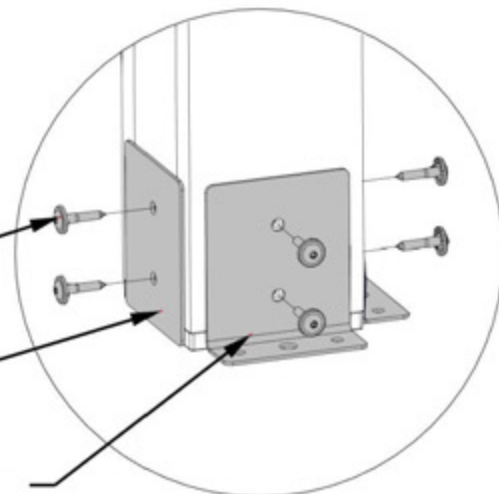

PASO 40 - MONTAJE DEL KIOSKO

CANTIDAD	NÚMERO DE PARTE	DESCRIPCIÓN
4	H100202	TORNILLO PBL 8x5/8 NG



A4M02158 ETIQUETA DE IDENTIFICACIÓN BYD PATIO
(x1)

- COLOQUE LA ETIQUETA DE IDENTIFICACIÓN EN LA UBICACIÓN APROXIMADA QUE SE MUESTRA

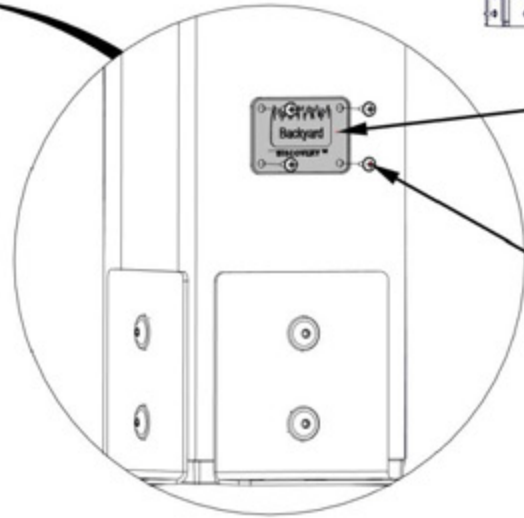
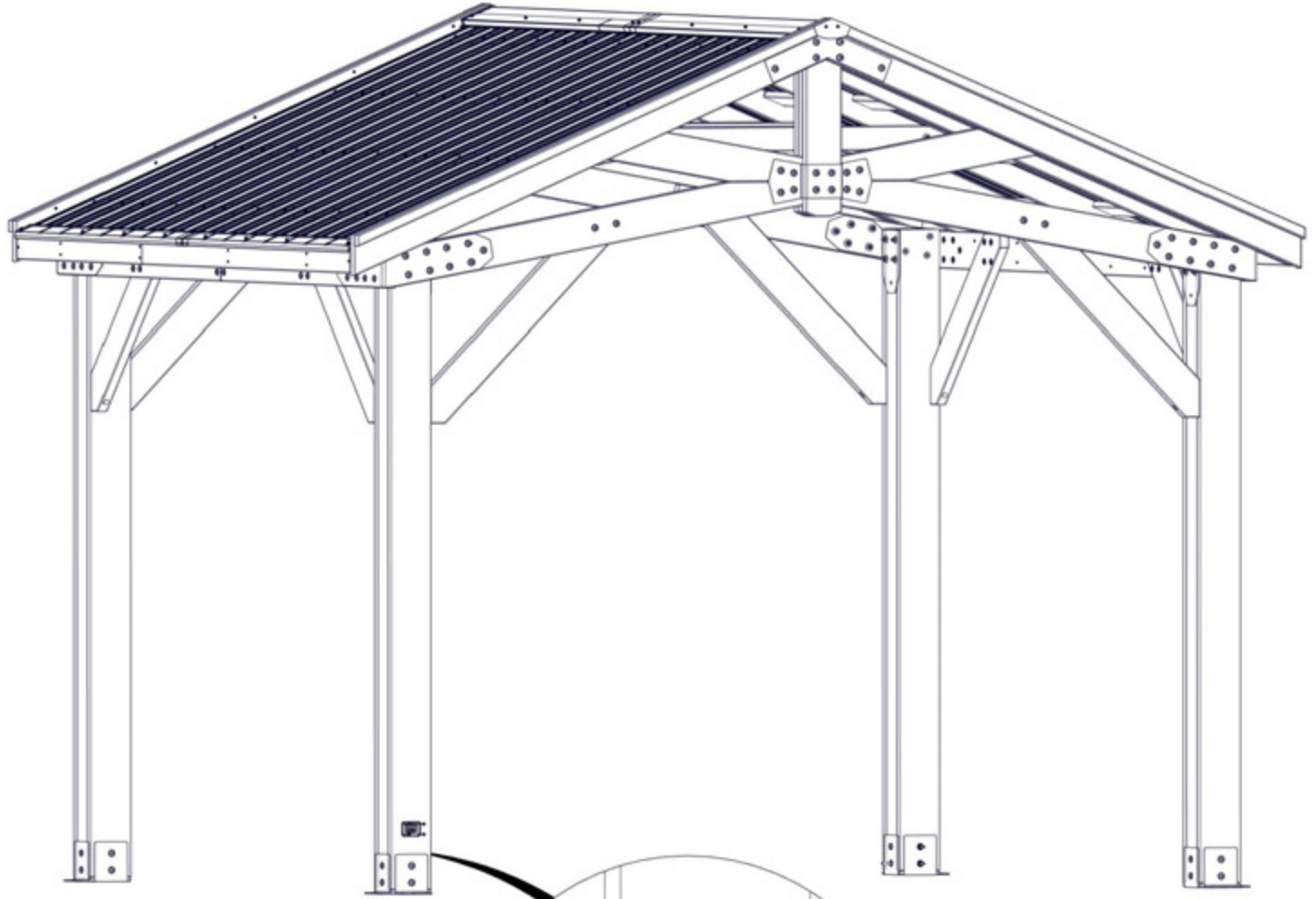

2158 (x1)
ETIQUETA DE IDENTIFICACIÓN BYD PATIO

202 (x4)
TORNILLO - 5/8"

PASO 41 - MONTAJE DEL KIOSKO

CANTIDAD	NÚMERO DE PARTE	DESCRIPCIÓN
16	H100120	ANCLAJE DE HORMIGÓN 1/4"x2"
16	H100630	ARANDELA PLANA 8x19 NG

- EL FABRICANTE RECOMIENDA LA INSTALACIÓN SOBRE UNA SUPERFICIE O UNA LOSA DE HORMIGÓN COMO SE MUESTRA A CONTINUACIÓN.
- PARA LA INSTALACIÓN SOBRE UNA PLATAFORMA DE MADERA, DEBE ASEGURARSE DE QUE EXISTA UN SOPORTE ESTRUCTURAL AMPLIO DEBAJO DE LA PLATAFORMA. NO SE INCLUYEN LAS PIEZAS METÁLICAS PARA LA INSTALACIÓN DE LA CUBIERTA.

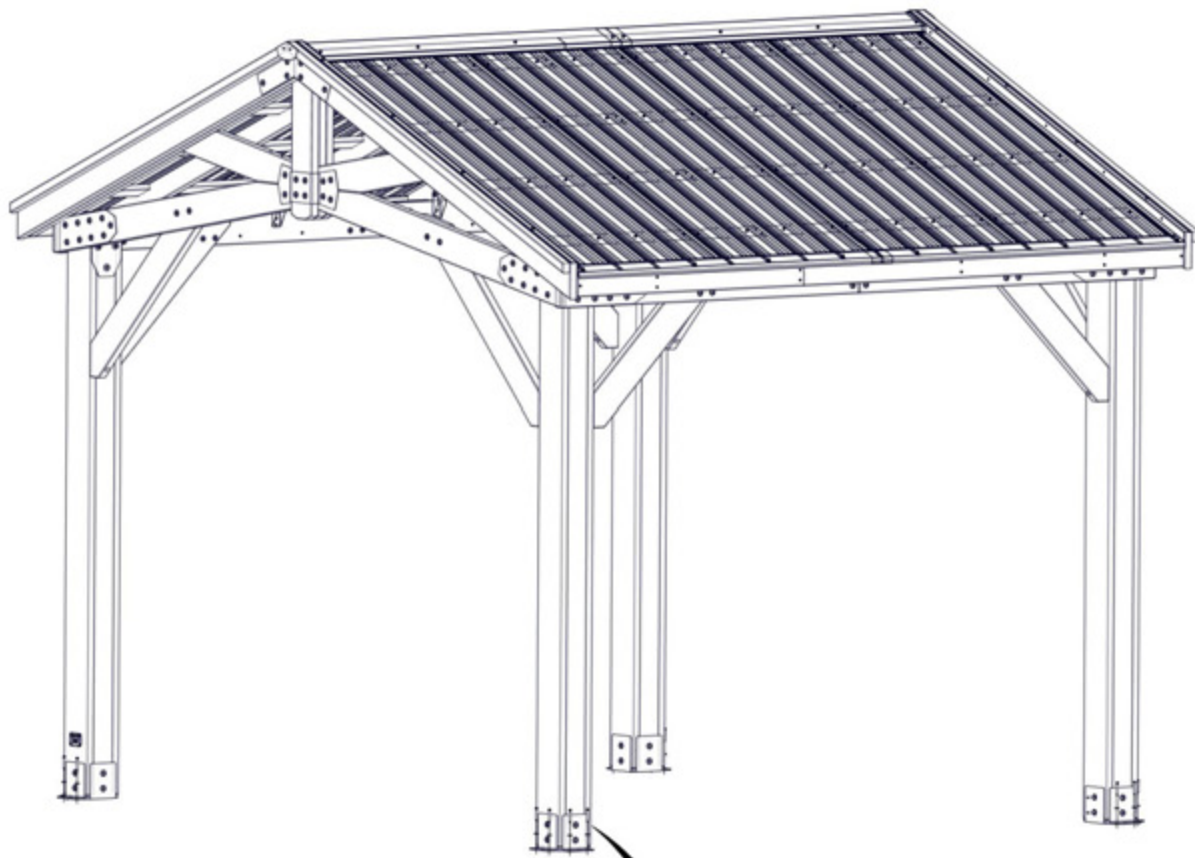

120 (x16)
TORNILLO PARA
HORMIGÓN - 2"
630 (x24)
ARANDELA -
8 x 19

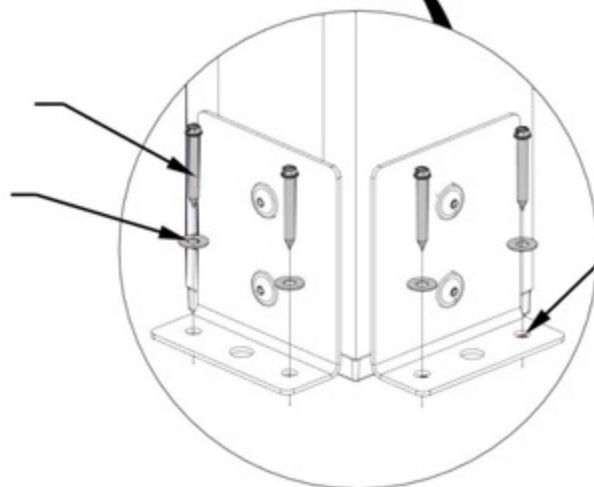

PERFORE PREVIAMENTE LOS
ORIFICIOS PARA LOS TORNILLOS
DE ANCLAJE DE HORMIGÓN
USANDO UNA BROCA PARA
HORMIGÓN DE 3/16".

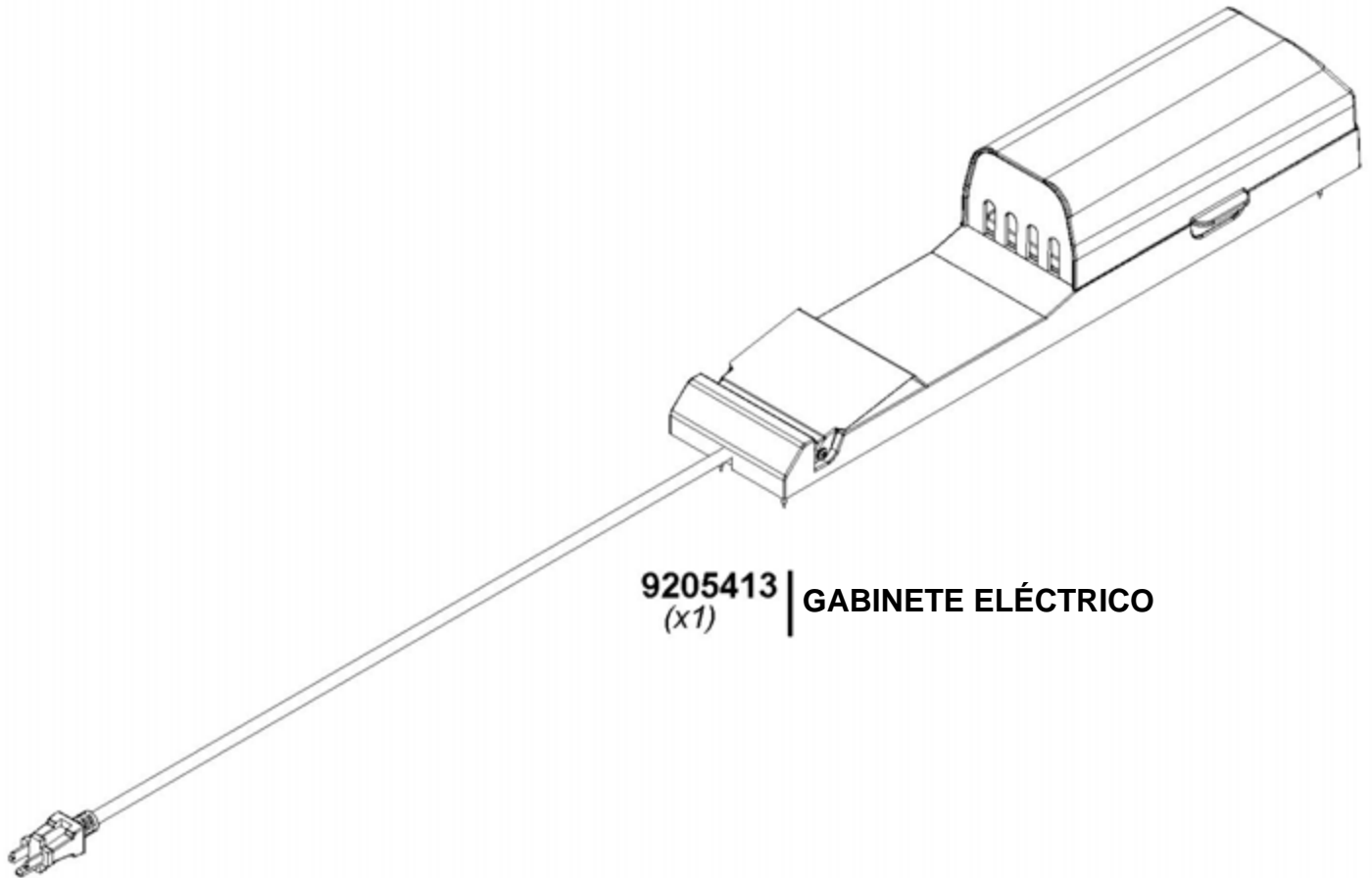

9205413 | **GABINETE ELÉCTRICO**
(x1)

PARA LA INSTALACIÓN DEL POWERPORT, CONSULTE LAS INSTRUCCIONES DE MONTAJE INCLUIDAS EN EL KIT DEL POWERPORT. INSTALE EN CUALQUIER POSTE QUE DESEE. SIGA LAS INSTRUCCIONES PARA UNA INSTALACIÓN CORRECTA.